



Л.Н. КУЛАКОВА

**ПРАКТИКУМ
ПО
КАРМИЧЕСКОЙ
АСТРОЛОГИИ**

Повинуюсь
року

Кулакова Л.Н.

КАРМИЧЕСКАЯ АСТРОЛОГИЯ

Практикум для начинающих астрологов

2-е издание

Издательский дом «Манускрипт»
Новосибирск 2004

УДК 13
ББК 86.396
К90

Кулакова Л.Н.
К90 **Кармическая астрология: Практикум для начинающих астрологов.** 2-е изд. – Новосибирск: Издательский дом «Манускрипт», 2004. – 190 с.
ISBN 5-93240-058-7

В книге рассмотрены методы расшифровки кармических проблем на основе исследования космограмм и гороскопов. Детально рассмотрены значения Лунных узлов, Черной и Белой лун и ретроградных планет.

Работа предназначена учащимся астрологических школ, профессиональным астрологам.

УДК 13
ББК 86.396

ISBN 5-93240-058-7

© Кулакова Л.Н., 2002
© Оформление. ИД «Манускрипт», 2004

ОТ АВТОРА

Все в жизни закономерно...

Познание самого себя – это не только любопытство любого человека, но и выбор образа жизни, адекватное восприятие и понимание возникающих жизненных ситуаций и своих возможностей; это познание целей и задач, которые должен реализовать Человек в данном воплощении, в данной жизни. Другими словами – познай свою Карму!

Внимательный к себе человек познает себя по количеству конфликтных ситуаций, по отношению к нему окружающих людей, по количеству и тяжести заболеваний, по случаям удач и неудач. Более оперативный способ самопознания – изучение своего гороскопа с помощью профессионального астролога.

Однако, существующие в практической астрологии критерии распознавания кармических обязательств еще недостаточно разработаны. В частности, это относится к толкованию значений Лунных узлов, Черной и Белой луны, ретроградных планет.

Предлагаемая вниманию читателя работа составлена на основе курса лекций, прочитанных в Новосибирской школе гуманитарных знаний, с учетом разработок П. Глобы (8), Т. Романовой (18) и Л. Назаровой (15). Книга составлена в виде логически увязанной системы, определяющей последовательность расшифровки космограмм и гороскопов.

Углубленное понимание значения аспектов и их интерпретация (как значительная стадия изучения гороскопа) предлагается изложить в следующей книге.

В качестве приложения, в конце данной книги помещена статья “(O) земных воплощениях (версия)”. Материал этой статьи

был представлен в виде доклада на Сибирском Астрологическом семинаре 18–20 сентября 1996 г. в Новосибирске.

Автор надеется, что изложенные в книге принципы расшифровки кармических проблем будут полезны в работе начинающих астрологов.

“Важно познать себя, ибо только через себя можно познать других...”

“...Кармические ситуации реализуются через совесть, через систему установленных личностью приоритетов, внутренних законов, традиций, привычек...”

“...Карма – это справедливый Закон Воздаяния...”

“...воплощенная Карма – единственное, что переживает смерть...”

Е. П. Блаватская

*О сколько раз нам возвращаться
И, постигая, постигать
Рождаясь, заново рождаться
И, угасая, вновь сиять...*

Виталий Поляков

ВВЕДЕНИЕ

Астрология – самая совершенная система знаний и самая трудная для ее глубокого изучения, для ее понимания и использования в познании реальности.

Ее методология коренным образом отличается от методологии естественных наук. Нужно отметить, что с математикой – одной из сложнейших и совершенных отраслей знаний – имеется важное сходство и общность методологии. И та, и другая построены на жесткой системе символов.

Но сами системы символов совершенно различны не только по обозначениям, но и по наполненности, их использованию, способам работы символов, законам взаимодействий, способам решения конкретных задач, охватом проблем, поддающихся исследованию и решению, методам исследований.

Математика – сугубо абстрактная наука, оперирует абстракциями, заключенными в математических символах. Символика очень богатая. Исследования многообразия изучаемых объектов, процессов производится с помощью многообразной символики. основополагающий принцип символики – однозначность определений; точность, однозначность формулировок, правил, законов, отраженных в символах; непротиворечивость и т.д. Отсюда – огромное число символов, правил ограничений (корректность!). Трудности в освоении всей этой спецификой – жесткость следования правилам, законам, строжайшие обоснования. Здесь налицо жесткая конструкция. Важный момент математического исследования – моделирование.

В астрологии – описание реальности производится также на символическом языке. Но количество символов резко огра-

ничено, что компенсируется огромной многозначностью каждого символа! Значение каждого символа:

- во-первых, ограничено вполне определенной областью, которая соответствует основному принципу символа, но этот принцип распространяется на самые разнообразные объекты, сферы и может проявляться, практически, в любых ситуациях;

- во-вторых, взаимодействие принципов, отраженных в конкретных символах, порождает огромное число комбинаций принципов, принципиально новые принципы, которые могут проявляться в огромном числе ситуаций.

Именно таким образом описывается многообразие реальности.

Трудности освоения здесь уже другие, но работа идет точно также – от элементарного к сложному:

- сначала необходимо усвоить основополагающие принципы всех символов;

- затем принципы основных взаимодействий;

- и затем научиться встраивать принципы в ситуации, т.е. разворачивать сущностное понимание реальности.

ГЛАВА 1

ИНФОРМАЦИЯ ДЛЯ НАЧИНАЮЩЕГО АСТРОЛОГА

1.1. О ПРОФЕССИИ АСТРОЛОГА

Человек, который интересуется астрологией, может ставить (а может вовсе и не ставить) перед собой разные задачи:

- узнать побольше о себе или о своей судьбе;
- познакомиться с новыми, интересными знаниями;
- освоить новые знания или, возможно, овладеть профессией астролога или, хотя бы, научиться разбираться в астрологии на уровне дилетанта.

Астрология относится к особой отрасли знаний. Эти знания называются оккультными (сокровенными), т.е. тайными, доступными только посвященным. Эти знания мистические, в которых поиски истины идут по велению сердца, по пути веры в вещи невидимые, скрытые.

Мистические знания – это знания о тонких процессах в мире, недоступных непосредственному (в силу ограниченности человеческих возможностей) восприятию человека, в отличие от знаний о “грубых” процессах материального мира.

Поэтому, для овладения этими знаниями, для их понимания нужна, хотя бы, некоторая предрасположенность в способностях человека. Эту предрасположенность можно хорошо прочитать по гороскопу рождения человека. Но прежде несколько слов о профессии астролога.

Профессия астролога для нас – новая профессия. Но в древности – весьма почтенная, уважаемая. Астрологи всегда были советниками сильных мира сего, ибо судьбы государств, народов соотносились с судьбами их правителей. Астролог, пытаясь проникнуть в судьбу правителя, предугадывал и предсказывал события государственного значения.

В те далекие времена астрологи были избранными людьми, посвященными, т.е. приобщенными к особым сокровенным, тайным знаниям, что означало наличие у них и особых способностей – способностей овладеть этими знаниями. Они сводятся к следующему:

- способность глубинного проникновения в сущность знаний;
- быстрое схватывание, восприятие и глубокий анализ;
- сильная способность к комбинаторному мышлению;
- интуиция;
- способность входить в иные планы существования, считывание особой, специфической информации через набор символов и проявление этой информации на земном плане, интерпретация ее в форме, доступной пониманию других людей.

Атеизм, материализм приостановили эволюцию мистических, оккультных знаний. В разных странах наблюдались даже гонения на астрологию.

В настоящее время произошло возрождение древних знаний, возвращение к истокам. Это можно объяснить социальными процессами: ослабление идеологического пресса, распространение идей свободы, слова, печати, независимости и т.д. и, конечно, космическими процессами – переходом Человечества в Новую Эпоху, в эпоху освоения новых тонких энергий. С освоения тонких энергий и начинается возврат к корням сокровенных знаний, осознание и понимание Космических Законов Мироздания. Естественен интерес к астрологии, как к части этих знаний.

Теперь рассмотрим подробно по каким показателям гороскопа можно определить предрасположенность человека к занятию астрологией.

Основными показателями являются:

- акцентированная водная стихия;
- сильный Уран;
- выделенные Меркурий и Хирон;
- наличие связей (аспектов) между Ураном, Меркурием, Хироном.

Водная стихия

Тригон водной стихии образуют знаки Зодиака – Рак, Скорпион, Рыбы.

Название водной стихии – Вода – отражает свойства уникального вещества нашего Мира: текучесть, подвижность, всепроникновение. Для воды нет преград. Вода считывает, переносит и хранит информацию. Вода – это память. Эти качества Воды зафиксированы в символах водной стихии.

Итак, Вода, водная стихия – символ восприятия и передачи информации из информационно-энергетического потока тонкого мира. Водная стихия характеризует сущностное восприятие человеком окружающего Мира.

По традиционным оккультным представлениям восприятие информации человеком из окружающего мира осуществляется по трем каналам:

	– чувственное	✓
ВОСПРИЯТИЕ	– умственное	
	– сущностное	

При чувственном (астральном) восприятии внимание человека регистрирует астросомы – структуры астрального плана, т.е. чувства, эмоции, желания.

При умственном (ментальном) восприятии внимание человека регистрирует мыслеформы – структуры ментального плана. Человеку в голову пришла мысль. И если у него чувствительная, следящая система, позволяющая ему регистрировать труднодоступные мыслеформы, то его считают умным.

Тоже можно сказать о чувственном человеке.

Итак, человек – воспринимающее устройство, но у одних сильнее чувственное восприятие, у других – ментальное.

Высший тип восприятия – сущностное.

Сущностное восприятие – глубинное восприятие, когда отключено сознание, работает только подсознание и именно оно осуществляет связь с тонким миром, его высшими слоями. И если мы хотим узнать, увидеть что-то новое из тонкого мира – отключение сознания необходимо.

Сущностное восприятие обязательно вызывает к жизни и чувства, и мысли, но ни в коем случае к ним не сводится. Чувства и мысли – это то, что лежит на поверхности нашей духовной жизни. В глубине же, в подсознании идет непрекращающаяся трансформация, духовный рост, эволюция Души человека. Поэтому, сущностное восприятие отражает духовную способность человека, способность Души воспринимать окружающий мир.

Для среднего человека трудно фиксировать даже мыслечувство. Это требует большой концентрации внимания и затрат сил, ибо человек думающий очень сильно отличается от чувствующего.

Чувства – это более древняя форма восприятия, получившая наибольшее развитие в Атлантической расе. Мысли – прерогатива современной Арийской расы человечества. Духовность – это будущее человечества.

Человек с активной стихией Воды представляет собой почву, подготовленную для непосредственного сущностного восприятия окружающего мира.

Знаки водной стихии отличаются особенным глубинным восприятием (в особенности Рак – глубже, чем любой другой знак)

на уровне подсознания. Луна, управитель Рака – это прошлое человечества. Она отражает самый древний опыт, самые древние программы подсознания.

Поскольку сущностно (духовно) воспринять и понять – значит изменить себя, то кармическая задача здесь формулируется просто: изменить мир, изменив сначала себя.

Этапы этой кармической работы:

- сущностное восприятие и усвоение информации;
- сущностное изменение себя – духовная трансформация;
- изменение мира через изменение себя.

Причем, решение кармической задачи у знаков водной стихии происходит в соответствии с принципом каждого знака.

У Рака: изменение мира через изменение себя. Но не активное, как у Скорпиона, а как бы способствующее проявлению того, что он воспринял. Панцирь Рака – это защита от внешнего, очень агрессивного мира, стремление сохранить свою стабильность, целостность в этом текучем информационном потоке, не разрушить себя, но это и затрудняет его сущностное самовыражение.

У Скорпиона: активное изменение мира. Не только восприятие, но и активное воздействие на реальность.

У Рыб (последний знак Зодиака): незаметный переход на новую ступень.

Через него идет тонкая трансформация (в отличие от активной, агрессивной Скорпиона) реальности, что требует от Рыб очень глубокого восприятия, но степень этой трансформации зависит от уровня Рыб (низшие – мутная вода, высокие – только чистая). Главная кармическая задача здесь: показать любому человеку в любой ситуации ощущение Божественного присутствия, почувствовать мир блаженства и гармонии, восходящую Зарю на ступенях Нового дня (новый уровень – конец Зодиака, начало нового этапа), приобщиться к Космической Любви, ибо Нептун – управитель Рыб есть Высшая Любовь, а знак Рыб – символ духовной трансформации Человека.

Уран

Принцип Урана – принцип информационно-энергетической связи. Он формирует коллективные формы мышления и информационного обмена; формы общественного сознания; интуитивное мышление; сверхсознание.

В гороскопе астролога обязательно присутствует сильный Уран. Будучи планетой интуиции, сильный Уран наделяет человека способностью к озарению, к мгновенным вспышкам высшего сознания, когда человек в какой-то момент вдруг понимает и видит всю сложность, всю полноту любой ситуации.

Сила Урана, его достоинства в значительной степени определяются его расположением в угловых домах I, IV, VII, X; в кармических домах IV, VIII, XII и, в меньшей степени, в знаках Зодиака. Хорошая аспектация Урана (взаимодействие Урана с другими планетами) как позитивными, так и негативными аспектами также усиливает его.

Рассмотрим достоинства Урана при его расположении в домах и знаках.

Уран в угловых домах:

I дом: самоутверждение, личные качества – оригинальность, независимость, интуиция, озарение, странность, эксцентричность.

IV дом: традиции – глубинные связи с прошлым, глубокие воспоминания; прошлое, связанное с преобразованием, реформаторством, ломкой духовных и религиозных традиций; феноменальная память.

VII дом: партнерская работа – нетрадиционность отношений, умение нетрадиционно сотрудничать, выстраивать отношения, видеть партнера.

X дом: стремление к цели – бойцовские качества, лидер, способность менять старые традиции, взгляды, позиции; ориги-

нальность, независимость от авторитетов; неожиданные изменения.

Уран в кармических домах

IV дом: см. выше.

VIII дом: экстремальные ситуации и связь с миром иным.

Здесь возможность паранормальных способностей, ясновидение, сильнейшая интуиция, озарение; паралпсихология; феноменальные способности.

Возможны прошлые посвящения: жрецы древних храмов Египта (VIII дом в Тельце), Древней Греции (VIII дом в Близнецах), Древней Индии (во Льве), Поздней Индии (Рак), Тибета (Весы), Авесты (Скорпион), Древней Арии (Овен), Южной Индии – Шиваизм (Дева), Америка до Колумба – ацтеки, майя, инки (Стрелец), Изначальный буддизм (Козерог), Даосизм (Водолей), Халдеи, Шумеры, Высший Ислам (Рыбы).

Здесь помнят прошлые способности – экстрасенсорика, лечение, но и возможность использовать их в разрушительных целях – колдуны, черные маги, ложные пасторы. Сексуальный магнетизм (сексуальная карма – печать!), но и умение подавлять инстинкты.

Кармическая задача: подавлять негативное, отказаться от корыстных интересов. Особое отношение к смерти: понимание, что смерть – это врата, через которые мы проходим сотни раз; не бояться думать о смерти. VIII дом – выходная дверь души в конце земной жизни.

XII дом: самый эзотерический, т.к. показывает прошлые воплощения (ранняя смерть не оставляет следа). Рыбами управляет Нептун – планета распада, желание распада кармических уз; указание на то, что подтачивает человека изнутри (тайные враги, психологические проблемы, уход от внешнего – добровольный или насильственный). Несколько знаков в XII доме – информация по нескольким воплощениям. Много планет – много

испытаний в этой жизни, причем, как правило, человек сам выбирает себе такую жизнь, полную страданий, сочувствия и самопожертвования, сострадания, альтруизма. Это путь к святости, поэтому обязательна аскета, ограничения – либо самим наложенные, либо кармой. Но возможно бегство от такой судьбы, падение вниз, а если принять судьбу – резкий подъем, скачок вверх. На прошлые воплощения укажут ретроградные планеты.

Духовная работа, духовная трансформация.

Уран в знаках Зодиака

Овен (с 1927–35 гг., нетерпение) – агрессивность, самонадеянность, опрометчивость – нежелательны, но любознательность, активность проявления принесут успех;

Телец (с 1935–42 гг., падение, импровизация) – новые идеи, конкретный, практический подход, целеустремленность, мудрость (при высоком интеллекте);

Близнецы (с 1942–49 гг., новаторство) – яркость, оригинальность, многосторонность, но и разбросанность, проблески гениальности;

Рак (с 1949–55 гг., беспокойство) – эмоциональная неустойчивость, тревоги, беспокойства, но и глубина проникновения;

Лев (с 1955–62 гг., заточение, освобожденность) – новаторство, творчество, способность обучать, передавать знания, способность к глубокому пониманию окружения;

Дева (с 1962–68 гг., дух исследователя) – нестандартность восприятия, но практичность, детализация, стремление к совершенствованию, критичность;

Весы (с 1968–74 гг., реформаторство) – новые подходы к выстраиванию отношений, понимание мотивов поступков других;

Скорпион (1975–81 гг., кульминация, неукротимость) – сильные эмоции, оригинальность, широкие интересы, умение преодолевать трудности, понимание и преодоление экстремальных ситуаций;

Стрелец (с 1982–89 гг., прогрессивность) – большой интерес к мировоззренческим проблемам, приход в астрологию через оккультизм, живую этику;

Козерог (с 1989–95 гг., второй управитель, конструктивность) – терпение, порядок, ответственность, целеустремленность, реализация обеспечена;

Водолей (с 1995–2003 гг., управитель, филантропия) – помощь, благотворительность, настойчивость, изобретательность, свободолобие, независимость, научный подход, оригинальность, коллективизм;

Рыбы (с 2003–2010 гг., созерцательность, альтруизм) – хорошая интуиция, мистицизм, медитация, способность к самопожертвованию, состраданию и т.д.

Необходима ли высокий интеллект?

Желательно! Как по гороскопу оценить уровень интеллекта, т.е. способность:

- воспринимать, схватывать;
- оценивать, сопоставлять, понимать, учиться;
- запоминать.

Три классические планеты в астрологии определяют интеллект:

- Юпитер – способность наблюдать, интуитивно понимать, воспринимать, различать, оценивать;
- Меркурий – анализ и синтез, способность приходить к логическим выводам;
- Сатурн – память, способность сохранять память.
- Личностные планеты Солнце и Луна выполняют интегрирующие функции:
- Солнце – способность смотреть на себя отстраненно;
- Луна – адаптация к окружающему миру.

Высшие (внешние) планеты Уран, Нептун, Плутон – символизируют надличностный потенциал человека, не влияют на силу интеллекта, но направляют его на расширение горизонта.

Способности к комбинаторному мышлению, умение найти ключ к решению любой ситуации определяются сильным Хироном.

Положение планет в знаке Зодиака - информация о наследственных чертах и потенциальных возможностях.

Положение планет в доме – отражает влияние внешней среды, в том числе методы и установки учителей.

Аспектная структура (аспекты между планетами и конфигурации аспектов) раскрывает внутренний механизм организации компонентов психики и дает возможность оценить уровень интеллекта.

Наличие связей (аспектов) Урана с Меркурием и Хироном способствует занятию астрологией. Очень хорошо, если имеются аспекты: трин или секстиль Урана к Меркурию, квадрат Урана к Хирону. Важное значение имеют аспекты Урана к Луне (трин и секстиль).

Замкнутые конфигурации характеризуют достаточно высокий уровень развития Духа и определяют высокий уровень интеллекта. Они имеются далеко не во всех гороскопах.

Основные типы интеллекта и соответствующие конфигурации аспектов по классификации Бруно Хубера “Астрологический психосинтез”:

Академический
интеллект

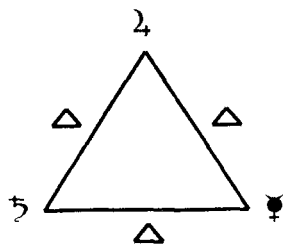

Продуктивный
интеллект

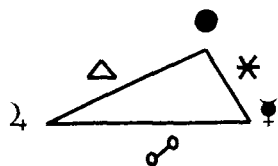

Эмоциональный
интеллект

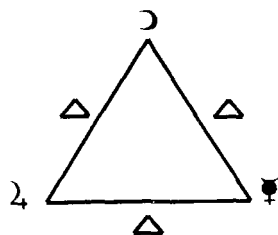

Философский
интеллект

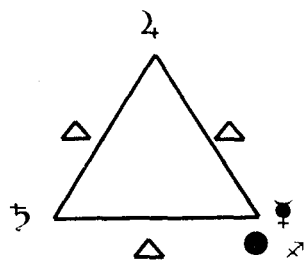

Творческий
интеллект

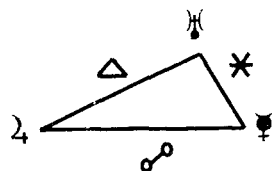

Интуитивный
интеллект

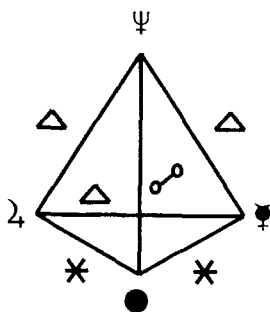

Разумная воля

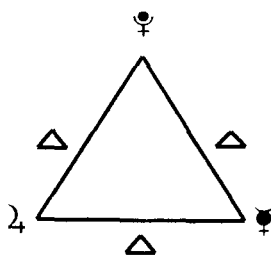

Эстетическое
мышление

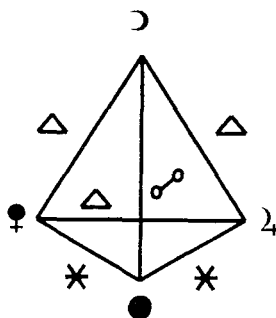

Здравый смысл

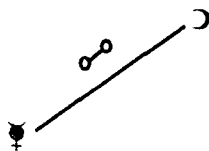

Несколько слов об обучении астрологии

Обучение астрологии должно проходить через четыре этапа:

1-й этап (по Юпитеру – Меркурию – Сатурну): усвоение основной символики, запоминание названий и обозначений основных понятий – Зодиак, знаки Зодиака, планеты, аспекты. Затем усвоение принципов знака, свойств планет, аспектов, характеристик домов.

2-й этап (по Хирону): глубинное, сущностное проникновение – освоение программ понятий, как частных программ индивидуальности и вида (человека и человечества); открывание, подбор ключей к настоящему глубинному знанию. Необходимость оккультных знаний.

3-й этап (по Урану): освоение взаимодействий, т.е. взаимодействий принципов (планеты в знаках, аспекты между планетами, планеты в домах, аспекты между домами и т.д.).

4-й этап (по Нептуну): овладение приемами астрологического анализа, описание любой сущности, предмета, события, явления астрологическим методами через карту (космограмму или гороскоп).

ЗАМЕЧАНИЕ

Акцентированная водная стихия – тригон знаков Рак, Скорпион, Рыбы – означает, что акцентирован в той или иной степени каждый знак стихии.

Акцентированный знак гороскопа - это знак, в котором:

– стоит планета или планеты; если планета – управитель знака или находится в экзальтации (возвышении), то знак усиливается;

– если планета в заточении или в изгнании (падении), то это ослабляет знак.

Положение угловых Домов – I, IV, VII, X в знаке, нахождение в знаке Солнца, Луны – усиливает знак.

Сильное аспектирование элементов аспектами также усиливает знак.

Если элементы тригона Воды (планеты, угловые точки, кuspиды домов, жребии и т.д.) связаны между собой аспектами, то тригон Воды усиливается, независимо от того гармоничные аспекты или напряженные. Поражение знака негативными аспектами не уменьшает силу знака, а только изменяет окраску характеристики Знака.

1.2. Памятка начинающему астрологу (советы астролога, что необходимо знать при работе над гороскопом)

1. Необходимо помнить, что гороскоп рождения есть астрологическая структура, отражающая информацию *на момент рождения*:

- о *потенциальных* (ранее наработанных) способностях, навыках, умениях, черт и качеств характера Человека;
- о его кармической программе в данном воплощении;
- о его кармических долгах, недоработках и кармических узлах, завязанных в прошлых воплощениях;
- о ритме судьбы, если он будет следовать предначертанным путем;
- об испытаниях и страданиях на пути проработки кармы и совершенствования Духа.

2. Реализация гороскопа целиком зависит от воли Человека. *Только свободная Воля*, предоставленная человеку Творцом, наряду с *фатальностью* гороскопа, определяемой *Кармой* человека, определяют его Судьбу. Человек сам строит свою Судьбу. Часть качеств характера, способностей, событий – реализуется. Другая – так и не будет реализована. И только то, что не заложено

но в гороскопе – реализуется с трудом, т.к. это связано с переходом Человека на новую ступень развития, с приобретением новых, более совершенных способностей, качеств, навыков.

3. При изучении гороскопа только сам Человек может сказать, что реализовалось (или нет) к *настоящему моменту* из потенциальных возможностей, заложенных в гороскопе. Гороскоп же помогает ему лучше познать себя, увидеть свои несовершенства, пути работы своего Духа, пути и тенденции своей Судьбы, свою кармическую задачу.

4. Гороскоп выполняется астрологом лишь *по желанию* Человека, т.к. при расшифровке гороскопа выявляется новая информация (не всегда приятная), которая, особенно в больших дозах, нередко вызывает шоковую реакцию. Астролог, особенно на первых этапах, может умело притушить, сгладить эту реакцию и подготовить, адаптировать Человека к новым (порой не совсем желанным) знаниям своей Судьбы и предстоящих испытаний. Поэтому гороскоп изучается Человеком, когда у него созревает *готовность принять* и начать (или продолжить) работу по совершенствованию Духа!

5. Работа над гороскопом должна проходить медленно, постепенно, неспешно. Необходимо учитывать психологические особенности восприятия астрологической информации. Как правило, позитивная информация принимается как очевидное, а негативная – отторгается. Однако, в процессе осмысления этой информации нередко “негатив” и “позитив” меняются местами. Поэтому при изучении гороскопа необходимо обращать особое внимание на анализ и осмысление именно “негативной” информации. Аналогично воспринимается информация о “хороших” и “плохих” качествах человека.

6. Зачастую Человека интересуют прежде всего характер будущих событийных ситуаций, но в меньшей степени свои потенциальные возможности, способности, наработанные качества и уровень духовного развития. Отметим, что наиболее вероятны те события, на которые имеющиеся указания повторяются по

нескольким уровням (по разным Домам, управителям, планетам, аспектам).

7. Работа над гороскопом требует изучения, осмысления основных понятий символов, характеристик и принципов; знания методик работы над гороскопом. Нужно обзавестись учебником по астрологии или, хотя бы пособиями, написанными астрологами.

8. Показателями отклонения от кармической программы, нарушение Космических Законов и Человеческой Этики являются серьезные заболевания, приводящие человека на больничную койку на длительное время. Именно это заставляет Человека переосмыслить, переоценить прожитую жизнь.

9. Работа над гороскопом – это работа на годы, а результатом этого будет осознание самого себя, переоценка ценностей, переход на новую ступень развития своего Духа.

КОДЕКС ЧЕСТИ АСТРОПСИХОЛОГА

Работа Астропсихолога – это служение Высшему Космическому Закону – это служение ближнему, с целью раскрытия в нем божественного начала, с целью разъяснения человеку меры и области его свободы.

Астропсихолог хранит профессиональную тайну (тайну клиента) и вправе использовать полученные знания лишь в обобщенном, научном виде, без упоминания имени клиента.

Астропсихолог выносит свои суждения лишь на основе предварительного изучения космических карт, относящихся к рассматриваемому делу.

Цель работы Астропсихолога состоит в том, чтобы помочь человеку лучше осознать свои индивидуальные особенности и возможности, как нечто целое, внутренне дифференцированное и взаимосвязанное, в то же самое время, позволить взглянуть на себя как на божественное творение, обладающее определенными атрибутами, незнание которых клиентом оказывается источником его проблем.

Задача Астропсихолога состоит в том, чтобы, исследовав астрологические материалы клиента, составить представление о нем, и предоставить ему свои заключения на понятном клиенту языке, сдержанно и тактично, осознавая как ограничения самого метода, так и собственные личностные ограничения, а также особенности восприятия клиента, которые выявляются как в ходе предварительного исследования карты, так и по ходу самой консультации.

Закон Астропсихолога-консультанта:

**Смотреть на карту через клиента,
а не наоборот!**

Астропсихолог максимально полно изучает натальную карту клиента и другие необходимые материалы, отбирает то содер-

жание, что будет предъявлено клиенту, а также находит простую ясную форму подачи информации для клиента, адекватную нормам русского языка, понятную человеку, незнакомому с астрологической терминологией.

Подача информации клиенту должна строиться с учетом особенностей его восприятия, то есть на основе тщательного отбора того, что стоит говорить, а о чем лучше умолчать. Общая, непререкаемая и генеральная заповедь Астропсихолога:

Не навреди!

1.3. НЕКОТОРЫЕ ОККУЛЬТНЫЕ ПРЕДСТАВЛЕНИЯ

1.3.1. Эволюция человечества

Все сущее в своем развитии проходит четыре стадии: минеральную, растительную, животную и человеческую.

Наша жизненная волна – наше человечество, к которому принадлежим мы, до своего вступления на нашу планету Земля проходила свою животную стадию на Луне, а теперешнее животное царство было растительным на Луне, а растительное – минеральным.

Когда Луна завершила свой жизненный цикл, когда все ступени жизни на Луне достигли высшей точки в своем развитии и были готовы перейти на высшую ступень на другую планету, тогда был создан новый центр планетной жизни – Земля.

Начался новый круг эволюции на Земле и каждая волна жизни начала свое развитие сначала, но на новом витке, соответственно с эволюцией самой планеты.

Монады, которые проходили на Луне животную стадию эволюции на Земле, начали новую ступень – человеческую. Человечеству предстояло пройти на Земле семь этапов, которые принято называть “Семь Коренных Рас”.

1-я Коренная Раса (т.е. первый этап, который называют “Полярной Эпохой”) соответствует начальной стадии развития земли-огненной, огненного состояния, пока еще не произошла кристаллизация материи. Но человеческая эволюция, эволюция Духа – огненная составляющая человека – началась сразу же. И тело человека представляло собой тонкую субстанцию эфирной природы, естественно бессознательную, лишенную формы и Разума, Чхая-Расу (Блаватская), т.е. “Тень”, (бессознательное отображение в пространстве, легкая, тонкая оболочка, Монада). Лучистое состояние материи – это были эманации наших лунных предков, наших отцов, предшествующего Человечества, которое закончило свою эволюцию на Луне. Степень этой эманации ниже степени источника, т.е. наших “Лунных отцов”.

Но это уже были самостоятельные структуры – Монады в оболочках, способные уплотняться, приобретать новые оболочки, создавать плотное тело и пройти путь эволюции. И было создано плотное тело, ничего пока не имеющее общего с настоящим – мешок с отверстием вверху.

2-я Коренная Раса (“Гиперборейская эпоха”) – началось образование твердых островков в море огня, кристаллизация. Монады приобретает более плотные оболочки. Можно говорить о вечной жизни в 1-й и 2-й Расах. Происходила смена оболочек путем почкования и отделения для заселения другими Монадами, но это не ощущалось как рождение и смерть, родитель продолжал жить. 2-й этап характеризуется новым способом “размножения”. Люди были “Рожденные Потом” – капли пота выступали на оболочках (это были дети), а затем отделялись для заселения другими Монадами.

1-я и 2-я Расы и первая половина 3-й существовали, точнее эволюционировали на протяжении трехсот миллионов лет вместе с эволюцией Земли.

Но для них земные условия существования не имели отношения к плану, на котором происходила эволюция эфиробразных, тонких тел человечества первых Рас.

Тело Земли к тому времени было достаточно плотно, но оно не было препятствием для тонких тел “Людей” ни в каком своем состоянии, люди парили везде.

3-я Коренная Раса (“Лемурийская Эпоха”). Появились “Рожденные из Яйца”. Капли пота увеличились, появилась оболочка, которая становилась все более твердой и Яйца стали служить для вынашивания тела детей.

Но до середины Третьей Расы люди, как и животные, оставались эфирными, бесполоыми организмами. С течением времени тела людей и животных становятся более плотными. Формы эволюционируют, формируются органы и части тел; в животной сфере начинается видовое разнообразие.

А затем происходит разделение полов, сначала у животных, потом у людей, человек познал смерть. Все эти преобразования – создание физического плотного тела и разделение полов произошло в середине 3-й Расы, восемнадцать миллионов лет назад. В это же время человечеству было дано сознание. С Венеры, эволюция которой на одну ступень выше земной, пришли “Сыны Разума” (Манаса-Путра), Светлые Сущности – Кумары – Божественные учителя юного человечества. Произошла индивидуализация Духа, истинное рождение человека.

Восемнадцать миллионов лет назад Земля выглядела совсем иначе: огромный материк Лемурия занимал большую часть Тихого, Атлантического и Индийского океанов в области экватора, простираясь на север и юг до Тибета, Гималаев и до Мадагаскара, немного не доходя до градусов теперешней Антарктиды.

Это были гиганты высотой до 18 метров, но затем рост начал уменьшаться, через несколько миллионов лет дошел до 6-ти, и ко времени следующей Расы, до 3-х метров. Это была эпоха ги-

гантских животных. Древнейшие останки на острове Пасхи – огромные статуи – свидетельство существования Лемурии.

Человечество, развиваясь под водительством Учителей, уже в тот период достигло многого. Сначала был дан огонь, земледелие (пшеница), приручение животных и выведение новых пород, строительство городов, гигантских сооружений, знакомство с математикой, астрономией.

“Остатками” Лемурийцев являются чернокожие народы эфиопского типа – негры, бушмены, австралийцы. Лемурия закончила свое существование около 1 млн. лет назад, но разрушение континента началось значительно раньше (около 20 млн. лет назад) на отдельные куски-острова (Австралия).

4-я Коренная Раса (“Атлантическая Эпоха”) начала свое существование 4-5 млн. лет назад, когда еще 3-я Лемурийская Раса не закончила свой путь развития, но клонилась к своему упадку, большая часть огромного континента была разрушена. Она зародилась на островах Атлантического океана, которые потом поднялись и образовались в великий континент – Атлантиду.

Атланты поначалу были высокого роста 3,5–3 метра, потом их рост уменьшился. Цвет кожи: 1-й подраса – Рмоаглы – темно-красный; 2-я подраса – Тлаватли – красно-коричневый; 3-я подраса – Толтеки – медно-красный (их потомки – перуанцы, ацтеки, краснокожие индейцы Северной и Южной Америки). Вершина развития народов Атлантиды Город Золотых Врат (описание у Платона – “Диалоги”).

4-я подраса Туранцы – желтолицые, грубые, жестокие, колонизаторы и разрушители (перебираются на территорию Китая – современные высокорослые китайцы, их потомки).

5-я подраса – первичные семиты – белокожие (их потомки – иудеи, кабилы Северной Африки);

6-я подраса – аккадийцы – белокожие (после 1-го потопа – 800 тыс. лет назад) – их потомки финикийцы;

7-я подраса – монгольская – желтая (современные китайцы).

Программа развития 4-й Атлантической Расы – развитие астральной составляющей человека – восприятие, ощущение, раскрытие мира чувств, желаний; чувственное эмоциональное восприятие реальности, окружающего мира и взаимодействие с этим миром, развитие магических способностей. Но увлеченность людей магией, безмерное потакание своим желаниям привело людей к нарушению эволюционных законов, применение сокровенных знаний, не считаясь с законами; жадность, роскошь, зверство. Когда это достигло апогея, началось разрушение Атлантиды, катастрофы:

1-я – 800 тыс. лет назад полярные области отделились, средняя раздробилась;

2-я – 200 тыс. лет назад образовалось два острова: Рута и Лантия; потом на острове Рута Толтеки повторили в миниатюре историю своих предков, достигли могущества, но затем опять упадок, магия;

3-я – 80 тыс. лет назад самая сильная, от Руты осталась только часть – остров Посейдонис, но перед катастрофами всегда лучшая часть населения спасалась, уходилась.

4-я Раса в 9564 г. до н.э. погружение острова, “потоп” – вселенская волна.

5-я Коренная Раса (“Арийская”) стоит во главе человеческой эволюции. Ее эволюция началась 1 млн. лет назад.

1-я подраса – арийские индусы – пришли с Севера (территория России – Урал, западная Сибирь) на Индостанский полуостров, покорив народ 3-й и 4-й Рас и древнего Египта – правящий класс.

2-я подраса – арийские семиты – территория Халдеи, Ассирии, Вавилона (их потомки арабы, мавры).

3-я подраса – иранская (древние персы) – современные персы их потомки.

4-я подраса – кельты (древние греки, римляне), современные итальянцы, греки, французы, испанцы, ирландцы, шотландцы – их потомки.

5-ая подраса – тевтонцы, славяне, скандинавы, голландцы, немцы, англичане и их потомки.

1.3.2. Окультурные представления о мирах нашей Вселенной

Современные оккультурные представления об астрологических мирах, составляющих мир нашей Вселенной восходят к “Изумрудным Скрижалям” Гермеса Трисмегиста. Гермес Триждывеличайший греческий бог, отождествляемый с египетским богом мудрости Тотом. Гермес – величайший посвященный. “... Если Бог когда-либо и являлся в человеческом облике, то он являлся в нем...” Френсил Барретт. Ему приписывается огромное число книг, в том числе и по астрологии, в которых “собраны знания Бездны и божественное значение для всего потомства”. Евреям он был известен как Енох. Возникшее в Греции ок. III в. до н.э. учение герметизма основано на сочинениях Гермеса Трисмегиста. У римлян он стал Меркурием. “Завещание” Гермеса Трисмегиста – легендарный документ, записанный, якобы, на пластинке из изумруда – “Изумрудные Скрижали”, раскрывает миру его сущность через описание небесных сфер. В них основа герметической доктрины эзотерического синтеза, изложенная в духе высокого посвящения.

Строение мира представляется Трисмегисту в виде семи сияющих сфер, заполняющих безграничное звездное пространство. Эти сферы охватывают всю жизнь и в их пределах происходит падение и восхождение душ.

Астрологические миры, составляющие мир нашей Вселенной:

1. Мир **Земной**, трехмерный (по измерению пространства, т.е. в статике) и с одним измерением времени, которое вносит динамику в этот мир. Материя плотная с низкочастотными колебаниями энергий. По цветовому резонансу его условно сравнивают с красным цветом; он созвучен низкочастотной ноте “До”. Этот мир доступен изучению обычными методами.

2. Мир **Эфирный** – соответствует оранжевому цвету и ноте “Ре”. В нем нет живых существ. Энергия расходуется на физическое движение земных живых организмов: дыхание, работа сердца и другие физически важные функции. Это *энергетическая составляющая земного простого тела*.

3. Мир **Астральный**. Его материя строится с использованием гравитационного поля Луны. Этот мир построен по аналогии Земного, но имеет трех с половиной мерное пространство и более утонченные вибрации энергии. Соответствует желтому цвету и частоте ноты “Ми”. Возможности существ астрального мира превосходят возможности существ трехмерного. В пределах своего мира астральные сущности перемещаются очень быстро и, как правило, недоступны наблюдению жителей Земли.

4. Мир **Ментальный**. Для построения его материи используется гравитационное поле Земли. В пределах поля притяжения Земли существа ментального мира перемещаются мгновенно. По вибрациям его поле имеет условный резонанс с зеленым цветом и звуком “Фа”. Строение этого мира тоже аналогично нашему, но имеет четырехмерное пространство. Построено на тонкой, не видимой для нашего зрения, энергии. (Шимбала в Гималаях в ментальном мире).

5. Мир **Каузальный** (или кармический) с пятимерным пространством. Его материей является гравитационное поле Солнца. Протяженность его – вся солнечная система. Его поле резонирует с голубым цветом и звуком “Соль”. Существа каузального мира перемещаются мгновенно в пределах своего мира. (Учение Дон Хуана – информация о закономерностях этого мира и повадках существ этого мира).

6. Мир **Атмический** (или интуитивный) состоит из более тонкой энергии, чем предыдущие миры. Резонирует с энергией синего цвета и созвучен с нотой “Ля”. Граница этого мира распространяется до границ нашей Галактики. Его материя – это гравитационное поле нашей Галактики. Наиболее чувствительные к резонансу этого поля люди искусства: музыканты, писатели, поэты, художники, артисты.

7. Мир **Нирваны** (мир любви, блаженства, доброты, сострадания, творчества). Здесь живут сущности, которых в древности называли Богами. Мир имеет фиолетовый цвет и созвучен с нотой “Си”. Сердце человека резонирует на этот мир – этим и объясняются предчувствия, любовь не умом, а сердцем. Перемещение импульсов в нем совершается мгновенно. Для создания этого мира используется гравитационное поле Вселенной.

Еще пять промежуточных миров, например мир Инстинктов, мир Мудрости. Они находятся в спектре АУМ (Ансамбль Универсальных Миров), т.е. в зеркальном противостоянии к предыдущим мирам. Дополнительный, тринадцатый мир Хаоса – мир Люцифера.

1.3.3. Структура человеческой сущности

1. **Физическое тело** – Sthula Sharira (Стхула Шарира). Оно трехмерное и привязано к трехмерному физическому плану, земле. Тело – это отправная точка эволюции, точка, где встречаются все планы бытия и путем многочисленных воплощений нарабатывается индивидуальность все более и более высокого и широкого сознания. Тело человека всегда остается внутри тела его планеты.

2. **Эфирное тело** – энергия жизни, Prana (Прана), жизненный принцип, субстанция жизни. Это вся та энергия, кото-

рая производит все жизненные феномены. Прана идентична психической энергии Агни-Йоги.

3. **Астральное тело** – тело желаний, Linga Sharira (Линга Шарира), носитель жизни и посредник, осуществляющий прием информации из информационного поля, третий принцип. Оно принадлежит астральному плану и после смерти человека выходит из него на 9–10 день. Может сколь угодно пребывать вблизи разлагающегося тела, может быть видимо как пугающее привидение, хотя у него нет никаких возможностей сделать что-либо на физическом плане.

4. **Ментальное тело** – низший манас, животная душа, Sama-Rupa (Камарупа), животный ум у человека или инстинкт у животных, четвертый принцип. Оно образовано четвертым ментальным планом и неотделимо от животного существования. После смерти оно сливается с Мировой Шакти, Мировой энергией.

Эти четыре принципа составляют нижнюю четверицу. Она есть и у животных. Нижняя четверица есть животный человек. Высшие три принципа составляют Бога, связанного с животным человеком. Камарупа у человека функционирует в тесной связи с Манасом, пятым принципом. Они связаны нитью Антахкараны, серебряной нитью. Антахкарана соединяет Высшую Триаду с Нижней Четверицей.

5. **Высший Manas** (Манас), высший ум, пятый принцип. Он происходит из Вселенского Разума, плана Планетарных Духов и принадлежит каузальному миру. Его функции: одухотворение нижней четверицы; развитие разума в сверхдуховной Монаде (объединяющей два высших принципа Буддхи и Атман) путем длительной цепи многообразных воплощений.

6. **Buddhi** (Буддхи) – Духовная Душа, Луч вселенской Духовной Души (Алайн), шестой принцип. Это способность познания, канал, через который Божественное знание достигает Эго, распознавание, Божественная совесть и Духовная Душа, являющаяся проводником для Атмана. При жизни воплощен-

ного человека Буддхи вбирает в себя все тончайшие эманации, лучшие духовные наработки, добрые побуждения.

7. **Atman** (Атман) – Вселенский Дух. Это частица Непроявленного Логоса, Единой Жизни, извлеченная из самой высокой одухотворенной части Акаши, частица самого Абсолюта.

Два высших принципа – Буддхи и Атман образуют Монаду.

После смерти физического тела (земной оболочки человека) начинается борьба между двумя принципами из нижней четверицы (третьим и четвертым) и двумя принципами высшей Триады (пятым и шестым). Эта борьба в среднем продолжается около 40 дней.

Если побеждает верхняя диада, то она впитывает в себя тончайшие духовные наработки человека за последнюю жизнь в теле и уносит их (Атман несет) на соответствующие планы отдыха и обратного накопления сил, в Дэва-чан. Оставшаяся пустая оболочка, экс-человек, после некоторого пребывания в беспредельности мира следствий, разлагается. При этом каждый принцип попадает на соответствующий план.

Если побеждает нижняя четверица, то высшая Триада не наполнившись наработками последней жизни, может даже уйти из потока земных воплощений.

В этом случае в день “Великого Воскресенья”, что случится при замыкании Круга, когда каждая индивидуальность видит все свои воплощения за этот Круг, она не увидит их. Но, говорит Махатма /17/, к чести человечества такое происходит редко. Еще реже индивидуальность исчезает в мире Хаоса. Малая безделица совершенного блага может спасти ее от полного поглощения Хаосом, что отмечено и в притчах христианства.

После пребывания на других субъективных планах эволюции (в Дэвачан или Авичи) Монада развоплощенного человека *снова воплощается*. Состояние Дэвачан есть “духовное нарастание” в идеальном утробном состоянии. Это рождение Эго в мире следствий, рождение, которое идеально предшествует земному воплощению. Для Дэвачан Эго должно одеться в ду-

ховные элементы идей, мыслей и устремлений, стать Божественной Индивидуальностью. Авиче - непрерывный ад, состояние посмертное или между двумя рожденьями, участь бездушных земных людей.

Период между воплощениями, между смертью тела и новым воплощением может длиться от нескольких лет до целого Круга, что зависит:

- от устремления продолжать приносить пользу на Земле (у больших труженников);
- от желания быстрее вернуться к земному опыту (у тех, кто понимает возможности развития в земном теле);
- от желания оставаться дольше на тонком плане (у тех, кто не жаждет принимать земного испытания, или у тех, кто просто любил Тонкий мир).

Круг - эволюционный цикл, через который Монада проходит на пути многочисленных воплощений.

1.3.4. О психических заболеваниях человека. Оккультные и медицинские представления

Согласно оккультным представлениям человеческая сущность состоит из:

- духа (Атман);
- души (Буддхи, Манас);
- тела (ментальная, астральная, эфирная и физическая составляющие).

Последняя четверица строится душой лишь для одного воплощения и со смертью человека разрушается. Перед новым воплощением Душа сама творит свое тело в меру своего прошлого опыта. И если опыт Души небольшой, несовершенен, то несовершенно и ее творение. Несовершенны в той или иной степени все четыре составляющие тела. Эти несовершенства и дают душевные (психические) заболевания.

Психика - от греческого *psychikos* - душевный. Психея в древнегреческой мифологии есть олицетворение человеческой души.

В официальной традиционной медицине психическими заболеваниями занимаются психиатрия, психотерапия. По представлениям медицины **психика** есть "свойство высокоорганизованной материи, являющееся особой формой **отражения** субъектом объективной реальности". Это определение исключает взгляд на психические явления как чисто духовные, обособленные от телесных мозговых процессов. Именно эти **МОЗГОВЫЕ** процессы, как утверждает медицина, реализуют психическую деятельность. Но, вместе с тем, тут есть и признание, что психические явления не могут быть сведены только к физиологическим. Они образуют особое качество, проявляющееся **лишь в системе отношений деятельности субъекта**. Возникшее на определенной ступени эволюции **психическое отражение**, изменяясь и усложняясь приводит к возникновению сознания.

Психические (душевные) заболевания есть расстройства психики, **нарушение отражения объективной реальности**. Медицина связывает их либо с первичными поражениями головного мозга, либо с заболеваниями органов и вторичными нарушениями психики.

Они проявляются:

- различными расстройствами восприятия (иллюзии, галлюцинации и т.п.);
- различными расстройствами эмоциональных состояний - циклофрении (быстрая смена настроений, депрессии);
- нарушениями мышления (навязчивые явления, бред, фобии);
- расстройства памяти, снижение интеллекта.

Причинами психических болезней могут быть наследственные факторы, инфекции, интоксикации, травмы, опухоли и т.д.

Номенклатура болезней:

- психозы (шизофрения, маниакально-депрессивный психоз и т.д.);
- заболевания психического характера (алкоголизм, наркомания и т.д.);
- умственная отсталость (олигофрения).

В медицинских определениях психических заболеваний отражены различные стороны структуры человеческой личности:

- наличие у человека сознания, т.е. способности осознавать себя как некую совершенную в той или иной степени индивидуальность;
- способность человека взаимодействовать с окружающей реальностью.

Эти способности определяются свойствами Души (душевной структуры человека). А несовершенства душевной структуры и приводят к душевным (психическим) заболеваниям.

Как следует из вышесказанного, психические заболевания связаны:

- либо с нарушениями умственной сферы личности (несовершенная ментальная составляющая Души и тела);
- либо с нарушениями эмоциональной сферы (несовершенная астральная составляющая Души и тела).

Поэтому здесь медицина сближается с оккультными позициями. Лечение психических (душевных) заболеваний есть лечение, а точнее помощь Душе человека в ее задачах эволюционного развития и совершенствования.

"Астрология позволяет и специалисту и клиенту, **благодаря изучению астрологической карты**, обнаружить существенные проблемы (психики) первостепенной важности, которые без этого могли бы долгое время не давать о себе знать", Катрин Обье/16/.

Астрологическая карта покажет тенденции, которые могут привести к патологии, к психическим заболеваниям.

Несколько примеров (по Катрин Обье).

1. Ось домов VI и XII занята планетами, образующими особенно дисгармоничные аспекты. Это часто является признаком болезни или изоляции, кроме тех случаев, когда человек "проживает" свою астрологическую карту более положительно, например, работая в больнице.

2. Доминанта планет, находящихся в водной стихии, в сочетании с сильно дисгармоничными аспектами Солнца, Луны, Нептуна, может указать на некоторый отрыв от действительности. Эти факторы могут проявиться в случае склонности к шизофрении - разновидности психоза - при которой человек живет в мире фантазий и безразличен к реальности. Кроме того карта должна включать указания на интроверсию планет (распределение планет в северо-восточной зоне или вокруг асцендента).

8. Паранойя - дошедшая до патологической стадии неуравновешенность человека, который без конца что-то требует, постоянно чувствует себя обиженным. Астрологическая основа такого поведения - Уран и Юпитер - находящиеся в особенно неблагоприятных аспектах с преобладанием огненной стихии.

4. Маниакально-депрессивные психозы, крайняя степень циклофрении (быстрая смена настроений) находится под влиянием острых конфликтов Марса и Сатурна.

ГЛАВА 2 ТОЛКОВАНИЕ ГОРОСКОПА РОЖДЕНИЯ. КАРМИЧЕСКИЕ ПРОБЛЕМЫ

2.1. КАРМА И ИНКАРНАЦИИ

Человек в процессе эволюции проживает много жизней - рождаясь и умирая, снова рождаясь. Этот процесс называется инкарнацией.

Некоторая индивидуальная сущность человека его монада, его тонкое тело (Дух и Душа) не погибает со смертью физического тела, а через некоторое время вселяется в новорожденного, неся ему опыт, добытый в прошлых жизнях.

Совокупность позитивного и негативного опыта прошлых жизней человека с которым он пришел в настоящую жизнь называется кармой. В карму входит и опыт, накопленный уже в этой жизни.

Карма - это уроки прошлого. Позитивная карма помогает нам, негативная - расплата за прошлые ошибки и преступления. Карма - это информация, сохраняющаяся в информационно-энергетическом поле Земли, от которой человек не может просто так отмахнуться.

Негативную карму можно преодолеть, целенаправленно занимаясь этим вопросом, делая добрые дела, расширяя знания, живя в гармонии с природой, космосом. Негативная карма преодолевается не сразу, но ее можно отработать.

Если карма не прорабатывается, отягощается новыми проступками, то обязательно следует наказание. Наказание бывает иногда в следующей жизни, иногда расплачиваются близкие

люди в этой жизни или потомки. Оно адекватно степени тяжести совершенного. Когда сумма деяний прошлой и настоящей жизни превышает некоторый критический предел, Космос может убрать человека из жизни. Обычно до этого бывает несколько предупреждений, которые нужно уметь прочесть. Но преждевременная смерть не освобождает индивидуальность от кармической отработки в последующих жизнях, приводит к более тяжелым условиям жизни.

Толкование (расшифровку) гороскопа начинать следует с кармических проблем.

Порядок толкования гороскопа

Можно предложить следующий порядок толкования гороскопа:

1. Исследование кармических проблем гороскопа.
2. Анализ планет в знаках Зодиака и аспектов между ними (психология личности).
3. Анализ планет в Домах и аспектов между ними (ритм судьбы).

Затем проводится комплексный анализ гороскопа. Выявляются наиболее важные проблемы личности. Обязательно должны быть предложены пути решения этих проблем, что и как нужно проработать.

2.2. План исследования кармических проблем

1. Составляем гороскоп.
2. Исследуем первичную информацию космограммы:
 - а/ тип космограммы - информация об основных чертах характера человека;
 - б/ вид космограммы - показатель конца прошлой жизни и стратегии настоящей жизни.
3. Проводим анализ и синтез космограммы, строим афетические таблицы:

- а/доминирующее начало ядра (таблица 1);
б/ анализ соотношения начал Ян, Инь, Дэн (таблица 2);
в/ кармический статус планет (таблица 3);
г/ кармический статус фиктивных планет (таблицы 4, 5);
д/ проводим анализ характеристик зон, стихий, крестов, квадрантов, полусфер;
е/ анализируем кармический статус планет и делаем выводы.
4. Анализируем Лунные узлы в домах и знаках.
5. Анализируем Черную Луну в знаке, в доме, определяем кармические долги.
6. Анализируем Белую Луну в знаке, в доме, определяем накопления.
7. Анализируем ретроградные планеты:
а/ характеристика прошлого воплощения (по знаку, дому, планете, полусфере);
б/ кармические долги.
8. Исследуем Солнечный знак: информация о потенциальных (ранее наработанных) способностях, навыках, умениях, черт и качеств характера.
9. Исследуем Восходящий знак (знак асцендента): информация о тех качествах, способностях, которые необходимо наработать или улучшить в настоящем воплощении.
10. Делаем выводы:
- кармические долги (суммарная информация по Солнцу, планетам, нисходящему Лунному узлу, Черной Луне, ретроградным планетам);
 - программа на настоящее воплощение (суммарная информация по Восходящему Лунному узлу, Асценденту, планетам).

2.3. Первичная информация космограммы

Тип космограммы

Первичную информацию космограммы можно определить по ее типу и виду.

Тип космограммы зависит от заполненности, выраженности Знаков Зодиака. По типу космограммы можно получить экспресс-информацию: об основных чертах характера человека и о типе его жизни вообще.

Существует шесть основных типов.

1. Солярный тип



Рис. 1

В этом случае сильная выраженность знака Солнца. В знаке Солнца есть еще две или более планет. В знаке Луны, кроме Луны планет нет. Человека солярного типа тянет к внешнему проявлению, внутренний план менее важен. Человек виден, он кажется больше, чем он есть на самом деле. На первом плане - сознание, яркость, индивидуальность. Сильно

ощущает свою выделенность, требует к себе внимания; желание блистать в какой-либо области. Творческий человек (рис. 1)

2. Лунарный тип

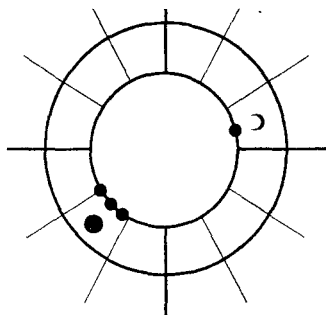

Рис. 2

Сильно выражен знак Луны: в знаке Луны есть еще не менее двух планет. Солнце в своем знаке одиноко. У человека лунарного типа скрытые, подсознательные, эмоциональные реакции на окружающий мир. Для него более важна внутренняя жизнь, чем ее внешние проявления. Он обладает повышенной чувствительностью (рис. 2).

3. *Центральный тип*

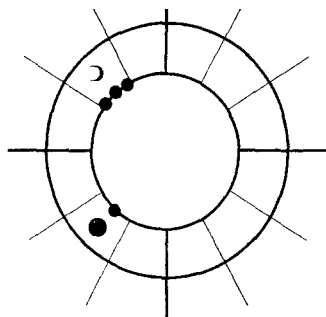

Рис. 3

Люди с такой космограммой рождены вблизи новолуния, т.е. Солнце и Луна находятся в одном знаке и здесь же есть хотя бы одна планета.

Это люди с устойчивым типом характера, способные к концентрации, но они в жизни на чем-то зациклены и чаще всего решают в жизни одну задачу. Если они занимаются какой-либо проблемой, то им трудно от нее отойти, хотя охва-

тывают они область проблемы довольно широко. В этом смысле могут проявить даже фанатизм (рис. 3).

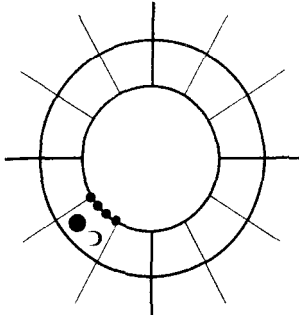
4. *Солнечно-Лунарный тип*



Рис. 4

В знаке Солнца и в знаке Луны есть хотя бы еще одна планета, т.е. Солнце и Луна не одиноки, а в остальных знаках одна или полторы планеты (планета плюс Черная Луна, или Белая Луна, или Лунный узел).

Здесь у человека два центра, которые дают внутреннее смятение. Человек рвется, колеблется, мечется из стороны в сторону, по-

беждают то эмоции, то разум. Психологическая неустойчивость (рис. 4).

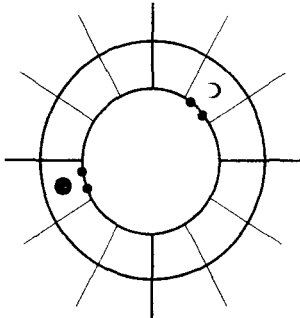
5. Планетарный тип



Рис. 5

Солнце и Луна одиноки, а в другом знаке стеллиум планет (не менее трех).

Дух и Душа такой личности не выделены, поэтому нужны посторонние силы для развития. Человек проявляется ярко по знаку или по планете, часто совершенно неожиданно, непредсказуемо. У человека с планетарным типом космограммы есть внутренняя блокировка, которая не пускает в

его внутренний мир других людей. Никто не знает, что от него ожидать (рис. 5).

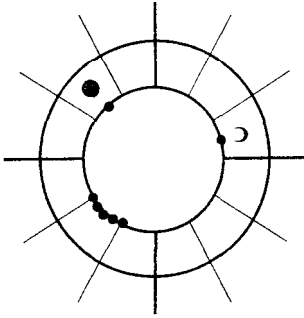
6. Разбросанный тип



Рис. 6

Выделить ядро невозможно, все планеты распределены по разным знакам. Одинокие Солнце и Луна. В каждом знаке не более двух планет.

В худшем случае о людях с разбросанным типом космограммы ничего сказать нельзя, их отличает полная рассредоточенность, они занимаются чем придется, трудно определить что-нибудь конкретное.

В лучшем случае человек обладает разносторонними возможностями; человек прошедший через воспитание и самовоспитание (рис. 6).

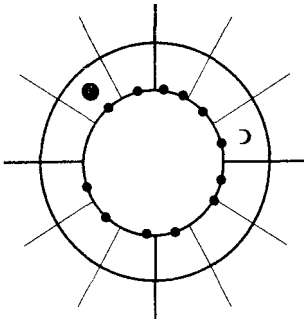
Чистые типы встречаются достаточно редко, чаще встречаются подтипы: планетарно-солярный, планетарно-лунарный, планетарно-центральный, планетарно-солярно-лунарный.

Вид космограммы

"Знаменитый астролог Марк Джонс обратил внимание, что если расставить планеты как точки по зодиакальному кругу, не обращая внимание на то, какие это планеты и в каких знаках, а только глядя на распределение планет по кругу, можно сказать о человеке и его жизни" [15].

Как считает П.Глоба [8], по виду космограммы можно определить итог прошлой жизни и стратегию в настоящей. Рисунок планет во время рождения повторяет в большинстве случаев конфигурацию планет во время предыдущей смерти. Знаки и конкретные планеты не повторяются, а повторяется вид космограммы. Причем Черная Луна, Белая Луна, Лунные узлы не используются.

Марк Джонс выделил восемь видов распределений планет по Зодиакальному кругу и в соответствии с каждым видом описал характеристику людей. Эти распределения были названы фигурами Джонса. Астрологи внесли уточнения в характеристики фигур Джонса (П. Глоба, Л. Назарова, П.Максимов), определили новые фигуры.



Рис. 7

Рассмотрим основные виды космограмм.

1. "**Чаша**": Все планеты расположены в секторе 180 градусов (плюс, минус 20 градусов) (рис. 7). Классическая "Чаша", когда между крайними планетами есть оппозиция. Эта карта сильно поляризована, одна половина заполнена, другая пустая, что дает очень большое нарушение энергетического

равновесия. В прошлой жизни человек развивался односторонне, впадая в крайность, пренебрегая альтернативным началом.

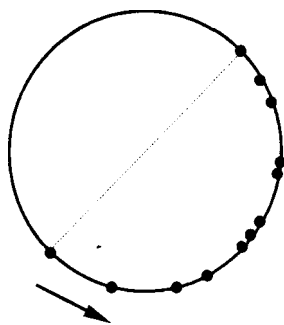
В настоящей жизни необходимо найти недостающее начало, чтобы компенсировать свою односторонность. Человеку постоянно будет чего-то не хватать в жизни, постоянная неудовлетворенность. Крайние планеты укажут, что человеку не хватает. Начинаящая "Чашу" планета (движение против часовой стрелки), указывает на основной импульс, побуждающий к активности, а завершающая указывает то, к чему человек идет.

Если между крайними планетами аспект 180 градусов, то он указывает главный конфликт, проходящий через жизнь и душу человека. Затем в "Чаше" надо найти центр, точку наибольшей реализации человека, и стрелу "Чаши", куда приходится центр пустого полукруга, - место максимальных проблем и беспокойства, зона псевдодеятельности. Здесь человеку трудно будет реализоваться, т.к. в ней нет планет.

Важно установить, как "Чаша" расположена по отношению к горизонту: верхняя или нижняя полусфера, а так же западная или восточная полусфера. Это расположение будет определять социальную активность человека, экстравертность, или, наоборот, погруженность в себя, интровертность.

Людям с космограммой "Чаша" не свойственно менять свою профессию, место жительства, круг знакомых. Они вживаются в свою среду, находят в ней нужные для себя контакты, партнеров, соратников, друзей.



Рис. 8

2. "Корзина" или "Лук", "Ведро" (рис. 8).

"Корзина" образуется, когда из "Чаши" вырвалась одна планета или соединение двух-трех планет. В прошлой жизни человек имел активное направление. Вырвавшаяся планета или соединение показывают это направление (наконеч-

ник стрелы), а центральная планета "Чаши" - это оперение стрелы. Эта отдельная планета (или соединение) очень важна, именно она фокус накопленной энергии, основная точка приложения сил, основная сфера деятельности человека. Энергия, которая накапливается в "Чаше" будет служить опорой для деятельности отдельной планеты. Энергия дуги концентрируется в энергию полета стрелы, поэтому действия отдельной планеты будут проявляться чрезвычайно сильно.

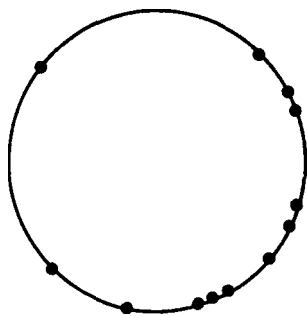
Если эта планета слабая, то у человека может не хватить сил для раскрытия своих возможностей. Отсюда напряженность, конфликтность, вечное недовольство. Человека преследуют неудачи.

Если планета сильная, человек выделяется в своей среде, может стать лидером, центром действия или проявиться как предводитель, учитель.

Но в обоих случаях "Корзина" свидетельствует о сильной индивидуальности. Такой человек не растворится в своей среде, будет выделен в положительном или отрицательном смысле. При этом его мировоззрение, способ мышления, контакты очень устойчивы.

3. "Связка" или "Гроздь". Все планеты сконцентрированы в секторе 120 градусов (плюс, минус 20 градусов) (рис. 9).

В прошлой жизни человек шел по пути углубления, концентрации, погруженности в одно дело (путь интроверта). Он многого может добиться в профессии по инерции, если с детства его правильно ориентировать. На такого человека всегда можно положиться на работе, руководство может на него опереться. Но в коллективе такому человеку трудно, т.к. он от-



Рис. 9

личается большой мнительностью, закомплексованностью, неадекватностью реакций.

Нередко оторванность от реальности, замкнутость на себя, на собственные ощущения. Скованность в поведении. Большая зависимость от среды, в которой человек оказался. Невозможность создать свое окружение: трудно познакомиться, вступить в брак, сменить место работы, место жительства. Это результат того, что вся энергия человека вкладывается в одну, довольно узкую сферу деятельности (обычно это два-три дома).

Необходимо найти центральную планету "Связки", которая будет определять сущность человека, для чего соединяем последовательно краевые планеты. Каждый уровень несет свою информационную нагрузку. Крайние планеты укажут, что человеку не хватает, поэтому смотрим начальную и конечную планеты (движение против часовой стрелки), центр "Связки" и стрелу, которая отмечает центр пустой зоны, проблемную сферу жизни.

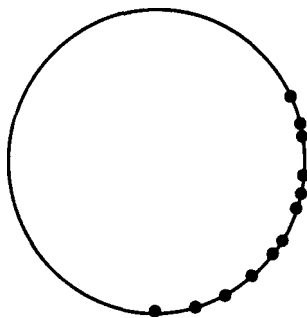
4. **"Праща"**. Если в "Связке", напротив сектора в 120 градусов стоит планета, то она станет мощной опорой "Связки", точкой ее реализации (рис. 10).

Эта ситуация похожа на "Корзину", но сильнее ее. Здесь концентрация энергии и ее выбрасывание, на отдельно стоящую планету, еще сильнее. Такой человек живет, погруженный в одно дело, вкладывая в это все. "Корзина" и "Праща" очень активные фигуры. Люди, имеющие их в своих гороскопах целеустремлены, динамичны, энергичны, упорны в своей цели, очень деятельны. Среди них встречаются фанатики, яростные пророки, вожди. В отдельных случаях эта деятельность может быть разрушительна, а цели низкие.

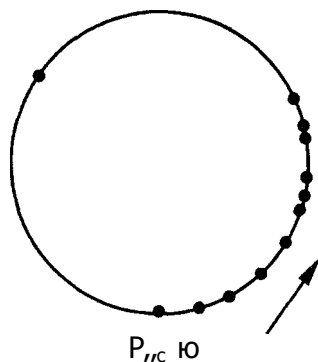



Рис. 11

"Корзина" дает более спокойный тип человека, в "Праще" чувствуется перенапряженность.

Здесь, также как и в "Корзине" отмечаем первую и последнюю планету, центр и ручку (отдельно стоящую планету).

Бывают промежуточные конфигурации, например, когда планеты сконцентрированы в секторе 150 градусов. Эта конфигурация

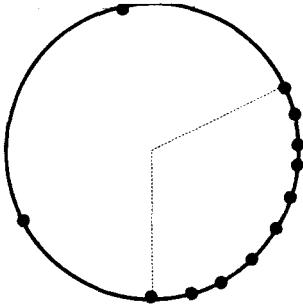
среднее между "Чашей" и "Связкой". Ее можно трактовать как менее напряженную "Чашу" или более широкую "Связку".

5. **"Табуретка"**. Если в "Связке" напротив сектора в 120 градусов стоят две планеты, между которыми расстояние в 120 градусов, а от них до занятой зоны более 60 градусов, то имеем "Табуретку" с двумя ножками, двумя точками приложения энергии - две опорные точки. Конфигурация более устойчивая, чем "Праща". Человек более уравновешен (рис. 11).

6. **"Локомотив"**. Планеты расположены в секторе 240 градусов, т.е. занято 2/3 круга. Пустая зона 120 градусов. Она создает ощущение неполноты, но энергетическое распределение здесь более равномерное, чем в "Чаше" (рис. 12).

"Локомотив" не дает напряжение полярности "Чаша", но некоторые сферы жизни человека не проявлены. Однако напряжение в пустой зоне не столь сильное, чтобы требовалась насильственная компенсация. Хотя ощущение неполноты может породить внутреннее напряжение, стесненность.

Конфигурация устойчивая. Она дает людей практичных, ко-



Рис. 12



Рис. 13

которые идут по жизни, как локомотив по рельсам, иногда ускоряясь, иногда замедляясь.

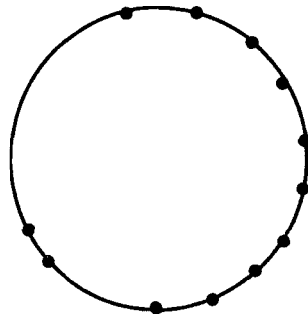
7. "Качели" или "Коромысло". В космограмме два центра, планеты расположены в двух секторах, приблизительно по 60 градусам. Обе пустые зоны должны быть более 60 градусов каждая (рис. 13).

Здесь две сферы жизни значимы, две пустые. Наличие таких противостоящих зон рождает диаду в жизни человека, конфликт. Здесь у человека две реальные сферы деятельности, активности, сферы интересов, которыми он занимается попеременно, иногда резко перескакивая из одной в другую как на качелях.

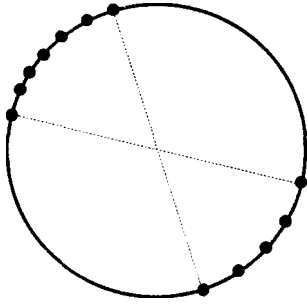
Такой человек чаще всего двойственен по своей природе. В каком-то смысле это два человека в личности одного. Его жизнь может быть разорвана на две плохо стыкующиеся части, либо мышление устроено двойственным образом, раздвоенная психика. Часто это конфликтная ситуация.

В "Качелях" пустоты между двумя группами планет не работают. Поэтому диада реализует весь конфликт: либо через противостояние, либо через двойственность существования.

Здесь необходимо анализировать начальную и конечную планеты каждой группы (движение против часовой стрелки) и центры пустых зон. Каждая группа планет - исходный импульс в определенной сфере деятельности (дома укажут эту сферу). Зоны максимальных псевдопроблем - центры пустот.

Психологически человеку всегда кажется, что в данный момент он делает не то, но переключив жизнь на противоположную сферу тут же начинает ощущать давление со стороны оставленной сферы. Постоянное напряжение, неудовлетворен-



Рис. 14

ность могут повысить работоспособность, активность человека и ему часто удается сделать в жизни многое.

8. **"Оборотень"**. Все планеты распределены равномерно по Зодиакальному кругу. Нет пустот более 30 градусов. Космограмму держит одна из конфигураций: Крест, Большой тригон, Повозка, Клетка и т.д. (конфигурации, в которые входят фиктивные планеты не учитываются) (рис. 14).

Очень распространенный вид космограммы. В прошлой жизни человек искал, экспериментировал по многим направлениям; в худшем случае, - психическая неустойчивость. В настоящем человеку дается трудная жизнь. Ему свойственна резкая смена настроений: от глубочайшей многодневной депрессии до одержимой творческой работы со значительными результатами.

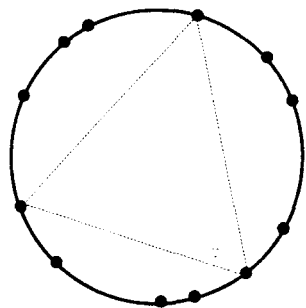
Центральная планета та, у которой больше кармический статус, на нее и необходимо опираться.

9. **"Равномерный"** или "Брызги". То же что и "Оборотень", но без конфигураций. Распределение планет по Зодиакальному кругу более, менее равномерно, без сгущений и пустых зон (рис. 15).

В прошлой жизни человек не выбрал направления, ему не к чему привязаться. Но он имеет возможность, уникального разнопланового развития, если сумеет выбрать позицию. По своему характеру не склонен заикливаться на чем-то одном.



Рис. 15



Рис 16

Круг интересов человека обширен, но интересы перескакивают с объекта на объект, поэтому человеку трудно проявить себя глубоко, не хватает способности к концентрации. Но зато хорошая приспособляемость к внешним условиям, умение уживаться с другими людьми. Не сложно вступать в контакты, сменить место жительства, работу, круг друзей.

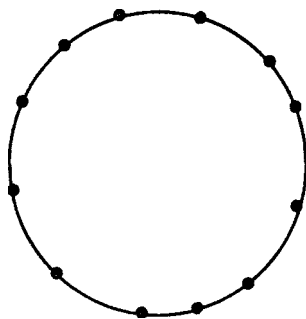
10. **"Сгущение"**. Распределение планет почти равномерное, нет больших пустых зон, но есть стеллиумы планет, т.е. плотные зоны "сгущения" планет (рис. 16).

Для сгущения необходимо, чтобы не менее трех планет находилось в зоне не более 30 градусов (в одном знаке или в двух соседних).

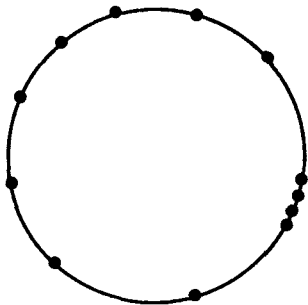
В зоне сгущения отмечается концентрация энергии. Эта зона энергетически более активная, чем все остальные. Человек отличается широтой и разносторонностью интересов и взглядов, но есть одна сфера, которая наиболее важна, на ней человек концентрируется, вкладывает больше сил и энергии.

В зоне сгущения человек активен, и раз есть активность, то есть проблемы, препятствия. Зона сгущения определяет направление энергии.

При толковании фигур Джонса необходимо учитывать дома, квадранты, зоны, полусферы, аспекты.

Могут быть варианты, не рассмотренные здесь, но в большинстве случаев вид космограммы можно соотнести с одной из классических фигур Джонса.

ГЛАВА 3

АНАЛИЗ И СИНТЕЗ КОСМОГРАММЫ

3.1. Ядро космограммы

Космограмма - чертеж, составленный по специальным правилам и отражающий положение небесной сферы, планет и знаков Зодиака на момент рождения.

Космограмма - это Высший закон Космоса и Божественная программа духовного развития человека. Она первична. Если на космограмму "набросить сетку домов", то будем иметь гороскоп. Это - судьба человека. Это то, что написано на роду.

Об основной сущности человека, о его изначальной программе и предназначении говорит ядро космограммы. Поэтому, прежде всего необходимо выявить ядро космограммы, определить его тип.

Второй срез программы человека, дополнительные сведения о назначении человека дают характеристики планет в знаках. Существуют определенные правила, по которым планеты, значимые для данного человека, отделяются от незначимых [8].

Ядро космограммы также дает нам возможность судить о значимости планет в связи с нашим предназначением. Для анализа ядра космограммы исследуем его энергетику.

На всех уровнях Бытия всегда присутствуют три начала: Ян, Инь, Дэн (см. рис. 17) Взаимодействие принципов Ян и Инь порождает третий принцип Дэн.

Все планеты можно разделить на три группы, соответствующие трем началам (см. Приложение).



Рис. 17

Очевидно, и на всех уровнях разбора космограммы необходимо сопоставлять три начала: Ян, Инь, Дэн, которые связывают и объединяют космограмму.

Первое начало Ян - активно отдающий, мужской, экстравертный, электрический принцип, соответствующий центробежной силе.

Второе начало Инь - принимающий, женский, интровертный, магнетический принцип, соответствующий центростремительной силе.

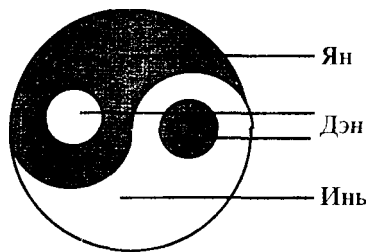
Третье начало Дэн - связка, объединяющая первое и второе начало, взаимодействие этих начал. Это принцип трансформации, качественного перехода, противодействующий распаду.

Эти начала проходят на всех уровнях космограммы и являются критериями меры.

Ядро космограммы формируется пятью факторами: зоны, стихии, кресты, квадранты, полусферы. Каждый, отдельно взятый фактор космограммы сводим к одному из трех начал, а сочетание факторов, в зависимости от этого, может быть гармоничным или дисгармоничным, что и определит тип ядра космограммы.

Рассмотрим факторы, определяющие ядро космограммы.

3.2. Зоны

Зодиак делится на три зоны по четыре знака в каждой.

Первая зона (Овен, Телец, Близнецы, Рак). Зона творчества, развития, ей соответствует начало Ян. Это самая активная зона, изначальный глубинный потенциал. Люди первой зоны всегда впереди идущие, но в соответствии со своей психо-

логией, которая различна у Овнов, Тельцов, Близнецов и Раков.

Вторая зона (Лев, Дева, Весы, Скорпион). Зона **равновесия**, стабильности, поддержания порядка, зона очищения. Это середина пути, ей соответствует начало Инь. Опасность этой зоны в застое, прекращении всякого развития. Здесь у человека проблема выбора.

Третья зона (Стрелец, Козерог, Водолей, Рыбы). Зона **трансформации**, преобразования, ей соответствует начало Дэн. В характеристике этой зоны наблюдается двойственность:

Стрелец - человек-лошадь, кентавр;

Козерог - крылатый козел, выходящий из раковины;

Водолей - две струи, черная и белая;

Рыбы - две рыбы, плывущие в разные стороны.

3.3. Стихии

Зодиак делится на четыре группы по три знака в каждой. Стихии определяют статические черты, устойчивые качества, темперамент. Знаки Зодиака соответствуют стихиям в последовательности: Огонь, Земля, Воздух, Вода.

Огонь (Овен, Лев, Стрелец) - **энергия**, активность, резкость, динамичность; плазменное состояние. Тип характера холерический, соответствует началу Ян.

Земля (Телец, Дева, Козерог) - **практичность**, твердость, устойчивость, стабильность, костный элемент, имеет жесткую структуру. Тип характера - флегматик, соответствует началу Инь.

Воздух (Близнецы, Весы, Водолей) - **коммуникабельность**, взаимодействие, проводимость, контакты, приспособляемость. Тип характера сангвиник, соответствует началу Ян.

Вода (Рак, Скорпион, Рыбы) - **чувствительность**, неустойчивость, зыбкость, неуловимость; сознание направленное внутрь. Тип характера - меланхолик, соответствует началу Инь.

По энергетике стихии объединяются:

- родственные: огонь - воздух; земля - вода.
- антагонисты: огонь - вода; земля - воздух.

Планеты также связаны со стихиями:

Огонь - Солнце, Марс, Юпитер;

Земля - Венера, Сатурн, Прозерпина;

Воздух - Меркурий, Хирон, Уран;

Вода - Луна, Плутон, Нептун.

3.4. Кресты

Кресты определяют динамические характеристики, форму и тип поведения, определяют изначально вложенную жизненную стратегию, форму жизненного развития, динамику психологии. Каждый крест объединяет все четыре стихии.

Первый: кардинальный (Овен, Рак, Весы, Козерог) - *круг воли*, целевых установок; символизирует активное начало Ян. Люди кардинального креста ориентированы в будущее; находят в будущее самую короткую дорогу: Овен - движение вперед; Рак - движение вглубь; Весы - движение назад; Козерог - движение вверх.

Второй: фиксированный (Телец, Лев, Скорпион, Водолей) - *круг чувств*. Он символизирует пассивное начало Инь, выжидание. Люди фиксированного креста - люди прошлого; прошлое для них - стимул к развитию. Проявляются они неожиданно; у них должна накопиться критическая масса энергии:

Лев - может долго ждать, готовить себя к подвигам, на мелочи не разменивается, затем накопленная энергия резко переходит в проявленное состояние.

Скорпион - долго мучает себя и окружающих, и когда хаос будет нагнетен до предела, он приходит в движение и за минимальное время совершает очень многое.

Водолей - очень долгая раскачка, но готовится переворот, преобразование.

Телец - надо затратить много сил, чтобы придти в движение.

Третий: подвижный (Близнецы, Дева, Стрелец, Рыбы) - *круг уха*; символизирует начало Дэн (равновесие Ян и Инь). Люди подвижного креста - это люди настоящего. Они умеют ловить момент; отличаются гибкостью, мобильностью, изменчивостью поведения, способностью входить в резонанс с другими людьми.

3.5. Квадранты

Зодиак делится на четыре части по три знака в каждой. Каждый квадрант несет информацию об одной из фаз развития человеческой жизни: Детство, Юность, Зрелость, Старость. Четыре фазы нашего кармического пути несут определенные характеристики и накладывают определенную программу.

Первый квадрант (Овен, Телец, Близнецы) - **Детство** до 21 года. Соответствует началу Ян, стихии Огонь. Если он выражен в картах рождения, то человек в детстве должен закладывать основные жизненные программы, иначе он потеряет стержень, через всю жизнь пронесет незрелость, что может стать источником комплексов. Просчеты воспитания трудно поддаются коррекции. Возможен инфантилизм.

Педагогам: необходимо особое внимание к таким детям.

Второй квадрант (Рак, Лев, Дева) - **Юность** до (42 лет), соответствует началу Инь, стихия Воды. Первая проба сил, учение, творческий рост, максимальное физиологическое развитие, утверждение своего "Я", воспитание чувств.

Рак - создание собственного дома, воспитание души.

Лев - гордость, творческое раскрытие.

Дева - долг, терпение, работа.

При акцентировании второго квадранта задача человека - учиться, овладевать творческими навыками, профессией. Ему

необходимо руководство наставников, учителей. Если реализация в юности не произошла, то есть опасность ювенильности, ложных утверждений, гордыни, тщеславия, эгоцентризма, стремления подавлять других. Огромное значение наставников.

Третий квадрант (Весы, Скорпион, Стрелец) - **Зрелость** (до 63 лет), соответствует началу Ян, стихия Воздух. Период равновесия, осознания своих сил, своей творческой значимости. Максимально плодотворный период, когда человек самостоятелен, когда на него никто не влияет, но несколько консервативен. Человек пользуется плодами своей деятельности, накопленными ранее.

Весы - мера, оценка, справедливость.

Скорпион - победа над страстями. Сублимация сексуальной энергии.

Стрелец - устремленность ввысь. Обретение новых сил для победы идеи.

У этих людей детство и юность малозначительны. Рано проявляется здравый смысл, вырабатывается система. Им необходимо рано сформировать систему ценностей, иначе опасность высокомерия, желание поучать других, собственничество. Дети этого квадранта уже рождаются с комплексом зрелости.

Четвертый квадрант (Козерог, Водолей, Рыбы) - **Старость** (после 63 лет), соответствует началу Инь, стихия Земля. Подведение итогов, осознание, внутреннее прозрение, мудрость. Переход на новый уровень сознания. Подготовка к смерти. Человек этого квадранта рождается с определенной умудренностью:

Козерог - достижение вершин, целеустремленность.

Водолей - два сосуда: Добра и Зла, окончательный выбор.

Рыбы - мистическое самопознание.

В худшем случае люди четвертого квадранта могут быть мизантропами, меланхоликами, отверженными от мира, боязнь смерти.

В лучшем случае - максимальное раскрытие в старости (сверхзрелость). Вся жизнь - подведение итогов. Большая ответственность на родителях: важно не давить на детей четвертого квадранта, должна присутствовать мудрость в воспитании.

Легче всего воспитываются дети первого и второго квадрантов, тяжелее третьего и четвертого. Плохо, когда у родителей первый или второй квадрант, а у детей - третий или четвертый.

3.6. Полусферы

Полусферы связаны с глубинными задачами человека, рассматриваются попарно и сопоставляются.

Деление Зодиака по горизонтали

Нижняя полусфера (Овен, Телец, Близнецы, Рак, Лев, Дева) - соответствует женскому пассивному началу Инь. Здесь главная задача, стоящая перед человеком - ориентация на авторитеты, накопление сил. Человек является проводником, долго учится, потом отдает знания (**Ученик**). В течение жизни человек может перейти от задач одной полусферы к задачам другой.

Верхняя полусфера (Весы, Скорпион, Стрелец, Козерог, Водолей, Рыбы) - соответствует мужскому, активному началу Ян. Здесь человек передает свой накопленный опыт (**Учитель**).

Деление Зодиака по вертикали

Левая полусфера (Козерог, Водолей, Рыбы, Овен, Телец, Близнецы) - активная, начало Ян. Задача человека развиваться самостоятельно, он не связан с коллективными ритмами. В худшем случае - одиночка, в лучшем - самостоятелен. Необходимо научиться самому решать задачи, не вваливать их ни на кого (**Одиночка**).

Правая полусфера (Рак, Лев, Дева, Весы, Скорпион, Стрелец) - пассивная, начало Инь. Человек связан с коллективом тем больше, чем больше в полусфере планет. Он зависит от

окружения, партнеров. Программа окружения вовлекает его в резонанс (**Коллективист**).

3.7. Порядок работы по анализу космограммы

1. Заполняем таблицу 1 [см. Приложение]"**Доминирующее начало ядра**". Подсчитываем балл каждой зоны, стихии, креста, квадранта, полусферы в зависимости от расположения планет в космограмме. При этом присваиваем планетам следующие баллы:

- Солнцу, Луне - 2 балла;
- Меркурию, Венере, Марсу - 1,5 балла;
- Юпитеру, Сатурну, Урану, Нептуну, Плутону, Прозерпине - 1 балл;
- Хирону - 0,8 балла
- Восходящему и Нисходящему Лунным узлам, Черной и Белой Луне - 0,5 балла.

Подсчитываем результирующие баллы.

2. **Анализируем характеристики** всех пяти факторов последовательно. Отмечаем в каждом факторе самую сильную, самую слабую и средние составляющие. Отмечаем, что имеется в достаточном, а что в недостаточном количестве.

3. Заполняем таблицу 2 "**Анализ доминирующего начала**". Для каждого фактора сопоставляем начала:

- если Ян (Инь) превышает Инь (Ян) в 1,5 раза, то доминирует Ян (Инь).
- Если менее 1,5 - то доминирует Дэн.

Далее ищем доминирующее начало. По пяти факторам будем иметь шесть величин (полусферы дают две величины). Если какое-либо начало преобладает, то ядро **собрано**, в противном случае - **расколото**.

Рассмотрим возможные варианты анализа ядра космограммы через сопоставление трех начал Ян, Инь, Дэн.

Ядро собрано: по пяти факторам имеем шесть величин (полусферы дают две величины), по которым какое-либо начало преобладает, т. е. хотя бы три фактора имеют одно доминирующее начало. Самые важные из пяти - зона, стихия, крест.

В этом случае у человека большие возможности для развития.

Доминирующее начало Ян. Человек активно отдающий, экстравертный, имеющий программу активности, натиска, энергоотдачи и решительности, деловой хватки, передачи накопленного опыта, программу движения к определенной цели, программу борьбы и воздействия на других.

Доминирующее начало Инь. Человек принимающий, интровертный, имеющий программу поддержания равновесия, гармонизации, стабильности, практицизма, принятия накопленного опыта; программа, сдерживающая энергию, снимающая конфликтные ситуации, риск, опасность, борьбу, позволяющая использовать потенциальные возможности, не тратя сил напрасно.

Доминирующее начало Дэн. Человек имеет программу перемен, трансформации, качественного перехода и установления равновесия; стремится жить тактикой лавирования, тактикой двойственности, умеет ловить момент, его отличает гибкость, мобильность, умение входить в резонанс с другими людьми.

Ядро не собрано: пять факторов через шесть величин могут дать варианты:

- равновесие, т.е. по два значения каждого начала Ян, Инь, Дэн.
- различные комбинации, т.к. если какое-либо начало, имеющее три значения, но не обязательно зона, стихия, крест, то оно не будет доминирующим;
- два начала имеют по два-три значения, тогда третье начало наименее значимо и указывает, что человеку *не хватает*.

Первые два начала в этом случае будут указывать на раскол, колебание между двумя прогнамими.

То же самое получается, если два начала имеют по три значения. У большинства людей ядро расколото.

Очень редко наблюдается единство - мотив одного начала. Родиться с целым, собранным ядром значит быть отмеченным.

4. Переходим к определению кармического статуса планет. Заполняем таблицу 3. При анализе космограммы необходимо учитывать качество планет (см. Приложение) в зависимости от силы и статуса планет. Характеристики планет в знаках дают второй срез программы человека, дополнительные сведения о назначении человека в настоящем воплощении.

На общую характеристику влияния планет сильнее всего оказывают светила: Солнце и Луна. Совмещенную характеристику солнечно-лунного влияния необходимо учитывать прежде всего. Солнце - точка самораскрытия, самореализации, точка развития Эго человека, его Духа.

Луна - эмоциональная сущность человека, его Душа.

Солнце и Луну надо сопоставлять, надо определить, что сильнее, учитывая при этом первооснову - ядро космограммы, т.е. энергетику космограммы.

Значение планеты для нашей программы характеризует ее кармический статус. Он затрагивает нашу первичную сущность, то с чем мы рождаемся. Он говорит о качествах, присущих нам изначально. Кармический статус планет дает нам метод, укажет нам путь совершенствования.

Кармический статус складывается из целого ряда характеристик, которые определяются по таблице-Приложение: "Определение кармического статуса планет".

Затем для каждой планеты подсчитывается общий кармический балл.

Если общий балл планеты со знаком "минус", то это дает ущербность планете, а на психологическом плане может дать комплекс.

Если общий балл планеты со знаком "плюс", то это говорит о достоинстве планеты.

Если планета по двенадцати пунктам набирает только положительный или только отрицательный балл, то она имеет **абсолютный** положительный или отрицательный кармический статус. Кармический статус более +7 ($\geq +7$) и менее -7 (≤ -7) называется **королевским**.

Космограммы с королевским статусом планет встречаются редко, еще реже космограммы с абсолютным королевским статусом.

Если планета имеет кармический статус -7 и менее (математически), то это подчеркнутый, выраженный комплекс. Если кармический статус планет +7 и более, это говорит о сильных накоплениях, о большом потенциале.

После подсчета кармического статуса планет делаем выводы:

- выделяем планеты с отрицательным статусом, сначала с королевским, если он есть, потом остальные, определяем в чем состоит комплекс (комплексы) человека, в каком направлении надо развиваться, от чего избавляться, что прорабатывать. Используем при этом таблицу качеств планет; негативные качества и дают ущербность (см. Приложение). Учитываем ретроградность планет (см. главу VI);
- выделяем планеты с положительным статусом, сначала с королевским, если он есть, потом остальные. Определяем накопления человека, его потенциальные возможности; достоинство планеты проявляется в ее позитивных качествах (см. таблицу качеств планет в Приложении); принципы планет учитываются в первую очередь.

5. Переходим к определению кармического статуса Лунных Узлов и Черной и Белой Луны. Заполняем таблицы -1 и 5 "Кармический статус фиктивных плане!".

Здесь, как и выше кармический статус складывается из целого ряда характеристик, которые определяются по таблице-При-

ложение "Определение кармического статуса фиктивных планет". Затем подсчитываем кармический балл Лунных узлов, Черной и Белой Лун. Кармический статус позволяет судить, какой Лунный узел сильнее. В отдельности для каждого Узла вычисляется сумма баллов, а потом сравнивается. Это необходимо для того, чтобы знать, в направлении какого Узла человека будет тянуть сильнее. Тогда он сможет принять меры для сохранения гармоничного соотношения между Узлами. Далее необходимо оценить Узлы по положению в знаках Зодиака и Домах гороскопа.

Делаем выводы, используя информацию о Лунных Узлах в главе IV (см. ниже).

Вычисляем сумму баллов для Черной и Белой Лун. Сравниваем результаты, используя информацию о Черной и Белой Лунах в главе V (см. ниже), определяем количество добра и зла.

Оцениваем Черную и Белую Луну по положению в Знаках Зодиака и Домах гороскопа.

Делаем выводы:

- кармические долги (суммарная информация по Солнцу, планетам, Нисходящему Лунному узлу, Черной Луне, ретроградным планетам);

- программа на настоящее воплощение (суммарная информация по Восходящему Лунному узлу, Асценденту, планетам, кармическим долгам).

ГЛАВА 4 ЛУННЫЕ УЗЛЫ

4.1. Основные представления о Лунных Узлах

В карте рождения Лунные Узлы являются путеводителями эволюционного развития человека. Они указывают программу личного развития данного воплощения с учетом прошлого кармического опыта.

Лунные Узлы - это точки пересечения лунной орбиты и плоскости эклиптики, в которой находится орбита Земли. Средний наклон лунной орбиты к эклиптике 5 градусов. Лунные узлы это не планеты, а энергетические структуры.

Траектория движения каждой планеты вносит возмущение в околосолнечное пространство и вся плоскость эклиптики есть возмущенная зона. Точки входа и выхода траектории Луны из этой зоны, очень сильно выделены. Они суть сильнейшие плазматойды, ступки сильнейшей энергии, не видимые на физическом плане. Их можно назвать планетоидами.

Следовательно, Лунные Узлы есть результат взаимодействия Солнца и Луны. Эти светила с древнейших времен служат для человека ключом для ориентации во времени. Поэтому Лунные Узлы в первую очередь не-



Рис.18

сут информацию, связанную со временем, прошлым и настоящим. Луна - это прошлое, Земля-Солнце - настоящее и будущее.

Восходящий (Северный) Узел - Раху соотносится с устремлением в будущее, Нисходящий (Южный) Узел - Кету обращен в прошлое.

Движение их в направлении, противоположном знакам Зодиака и движению планет, т.е. ретроградно. Скорость движения 3 мин. в день.

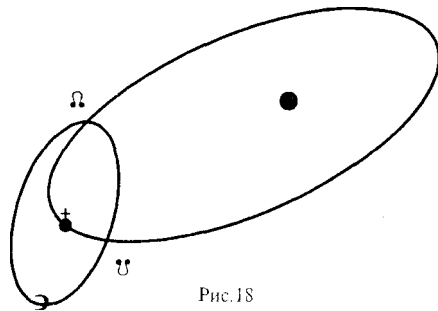
В мифологии Лунные Узлы представлены Драконом. Раху - голова Дракона, Кету - хвост Дракона.

Обозначения:

 - Кету, сосуд души, все, что она накопила в прошлом;



- Раху, пока пустой сосуд.

Нисходящий Узел - ключ прежних жизней, общий результат наших прошлых поступков, прошлые достижения и победы, но и ошибки, от которых надо освободиться, а это нелегко; отрицательные качества, привычки. Часто прошлое держит нас, заставляя двигаться вспять. Это связи и контакты, обусловленные прошлым, которые могут принести горе и печаль.

Восходящий Узел указывает на трудный эволюционный путь, путь духовного развития; показывает программу, цель настоящего рождения, то, что мы должны сделать в настоящем воплощении; означает новый опыт души. Положение в знаке и доме укажет, что поможет нам расти. Это укрепляющий фактор, ускоритель процессов, катализатор.

Вся наша жизнь оборачивается вокруг оси узлов: мы удаляемся от прошлого - Кету и движемся к будущему - Раху. Лунные Узлы - это мост между прошлым и настоящим, они помогают, позволяют переходить на новый уровень развития.

Цикл Лунных Узлов 18,5 лет, противофаза через 9,35 лет, когда возможно смягчение кармы, уменьшение кармических долгов, но и время жестокой проверки, период испытаний.

Первое возвращение 18-19 лет, проверка, как правило, не устраивается; в 27-28 лет - часто духовный кризис; в 37-38 лет - часто серьезная проверка - уход из жизни (Лермонтов - 27, Пушкин - 37, Белинский - 37, Маяковский - 37, Берне - 37, Моцарт - 37); в 46-47 лет - противофаза (Кеннеди); в 56-57 лет (Цезарь, Ницше, Гитлер); и затем в 65 лет - противофаза, 74 года - возвращение, 83 года - противофаза.

По Лунным Узлам можно судить, правильно ли мы развиваемся.

Нисходящий Узел - это накопленная карма, накопленный опыт, но развитие должно идти по Восходящему узлу, при этом должно быть учтено все, что связано с Нисходящим, т.е. прошлый опыт, поэтому нужно учитывать оба Узла в паре!

Важно, чтобы развитие шло с учетом обоих Узлов, но возможен односторонний процесс:

- перекося в сторону Кету (Нисходящего) означает деградацию, отсутствие развития, тогда следует наказание в противофазу (или при возвращении);

- одностороннее развитие в сторону Раху (Восходящий) - это отрицание своего багажа, своих корней; наказание в фазу возвращений Узлов.

Итак, возвращение Узлов - это проверка нашего эволюционного роста; противофаза - проверка того, как мы используем свой опыт.

1. Если человек совершенствует себя, используя прошлый опыт, то каждое возвращение или противофаза - есть выход на новый уровень развития.

2. Если не эволюционирует, но не входит в противоречие со своей программой, теряет шанс в развитии.

3. Если идет вразрез с программой, то деградирует, тогда следует кармическая расплата.

4.2. Значение Лунных Узлов в Знаках Зодиака

7. Раху в Овне - Кету в Весах:

в прошлой жизни человек уже проработал миролюбие, гармонию, податливость, компромиссность; комфортное, но не активное состояние в обществе, среде;

в настоящей жизни - необходим отказ от мягкотелости, уступчивости, малодушия; необходимо проявлять активность, стремиться к лидерству, независимости, самостоятельности, реализовать амбиции, но используя прошлый опыт.

2. Раху в Тельце - Кету в Скорпионе:

в прошлой жизни - человек уже прошел через многие гнусности, мерзости и затем через "скорпионские" угрызения, внутренние конфликты, через внутренние перестройки, через саморазрушение и стремление очиститься;

в настоящей жизни - необходимо отказаться от самоистязания, уравновесить эмоциональную и половую жизнь, укрепить свое тело, энергетику, выносливость, т.е. заниматься построением "храма своей Души"; стремиться к жизни земной, прочной, гармоничной, к накоплению - материальных и духовных ценностей.

3. Раху в Близнецах - Кету в Стрельце:

в прошлой жизни - активная общественная социальная жизнь, длительные путешествия, миссионерство или авантюризм; участие в распространении религиозных концепций, духовных учений или бредовых идей, школ, обществ;

в настоящей жизни - отказ от желания учительствовать, от формального лидерства, от желания поучать, отождествляя себя с властью; необходимо учиться новым веяниям, новым идеалам, встроиться в новое время, новую среду.

4. Раху в Раке - Кету в Козероге:

в прошлой жизни - человек выдвинулся, достиг какой-то цели, отработал индивидуализм, наработал способности политического деятеля, либо ученого, педагога, руководителя; требовательность к себе и другим;

в настоящей жизни - отказ от стремления к возвышению над другими, от индивидуализма, от "козерожьей" самости, деспотизма; долг человека - Родина, возвращение к предкам, изначальным корням, к истокам, семейной жизни; усилить чувство долга, смирения, ответственности; жить для других, для семьи, Родины, почитать традиции, старших, кормить.

5. Раху во Льве - Кету в Водолее:

в прошлой жизни - борьба за независимость и свободу, стремление ни к кому и ни к чему не привязываться, личной свободой дорожил больше всего; противостояние себя другим, скрытый индивидуализм;

в настоящей жизни - отказ от авантюристической позиции, от внешней независимости, ощущения вседозволенности, избалованности, необходимо научиться управлять собой, играть творческую роль, стать настоящим творцом, вдохновлять окружающих, выработать свой стержень.

6. Раху в Деве - Кету в Рыбах:

в прошлой жизни - большие испытания, страдания, тюремное заключение или больничная койка, участие в тайных организациях или связях, духовная аскета и сострадание;

в настоящей жизни - отказ от мании преследования, мнительности, снисходительности к собственной персоне, внушаемости, робости, тайных связей и дурных привычек; необходимо стремиться к ясности, разумности, к четкости в работе, к постоянству, собранности, выработать чувство долга, ответственно-

сти, внимание к мелочам, к перерождению путем постоянной работы, к духовной трансформации. Развитие должно идти по пути интеллекта, научных поисков, осознания долга.

7. Раху в Весах - Кету в Овне:

в прошлой жизни - сильная личность с развитым, почти неистовым индивидуализмом, бывший властелин, лидер, полководец, начальник или пират, главарь банды и т.п.; сильная воля, активность, возможно жестокость и беспощадность;

в настоящей жизни - отказ от агрессивности, излишней порывистости, активности, от снобизма, грубости, хамства; необходимо стремиться к справедливости, равновесию, спокойствию; к гармонии в отношениях с людьми и окружающим миром; воспитывать в себе выдержку, доброжелательность, что может дать большие успехи в любой профессии, при условии сотрудничества, кооперации, партнерства.

8. Раху в Скорпионе - Кету в Тельце:

в прошлой жизни - сильная привязанность к материальным ценностям, имуществу, деньгам, ко всему, что удалось собрать, накопить, подчинить; собственник!;

в настоящей жизни - отказ от жадности, стяжательства, эгоцентризма, косности, избыточной сексуальности, ревности; необходимо систематически и жестко бороться со своими недостатками; человек призван бороться с устоявшимися нормами и формами, стремиться к переделке себя, к саморазрушению и восстановлению, это путь трансформации, духовного обновления.

9. Раху в Стрельце - Кету в Близнецах:

в прошлой жизни - многосторонность, но поверхностные знания, легкомысленность в контактах, знакомствах; поездки, путешествия, "тяга к перемене мест";

в настоящей жизни - отказ от богемности, безалаберности, излишней болтливости, изменчивости характера; необходимо стремиться к духовности, к расширению активности, выходу на новые учения; быть общественным деятелем, вести за собой людей; приобретать и передавать научные, духовные, мировоззренческие идеи, знания.

10. Раху в Козероге - Кету в Раке:

в прошлой жизни - жизнь в семье, в уюте, в комфорте, забота о ближних; жизнь в трясине собственных эмоций;

в настоящей жизни - отказ от консерватизма, привязанности к одному месту жительства, национализма, расизма, ложного патриотизма; необходимо устремление к динамическому, поступательному развитию; развивать целеустремленность, подавлять низшие эмоции; стремление к самоограничению, аскетизму во имя высшей цели; постоянное самосовершенствование; стремление на новые рубежи; четкие ясные цели; быть примером для других.

7 7. Раху в Водолее - Кету во Льве:

в прошлой жизни - стремление к власти, покровительству; меценат, покровитель; эгоист, способный на дискриминацию и шантаж, презрение к инакомыслящим;

в настоящей жизни - отказ от тщеславия, позерства, от самости, стремления быть лидером и непререкаемым авторитетом; необходимо культивировать в себе внутреннюю свободу и независимость; стремиться ко всему новому, необычному, к реформам, неформальному лидерству, прокладывать новые пути.

72. Раху в Рыбах - Кету в Деве:

в прошлой жизни - службизм, карьеризм, бюрократизм, человек воплощенного характера, порядка и дисциплины, букво-

ед и солдафон; беспрекословное исполнение всех приказов, не задумываясь о последствиях;

в настоящей жизни - отказ от своего ультра-эгоизма, не прячась за параграфы инструкций и правил; от мелочности, расчетливости, недоверчивости, скепсиса; необходимо преодолеть претензии на интеллектуальное превосходство; слишком пристальное внимание к своему здоровью; предстоят большие страдания, которые приведут человека к альтруизму, состраданию, гармоничным отношениям с людьми, к чуткости, к тонким космическим ритмам, к интуиции, преданию себя в руки Божественного Провидения.

4.3. Значение Лунных Узлов в Домах гороскопа

7. Раху в I доме - Кету в VII доме:

в прошлой жизни - сильная зависимость от других, особенно от партнера по браку или делу;

в настоящей жизни - необходимо отказаться от стремления к партнерству, человек должен быть самостоятельным в чувствах, решениях, действиях, отстаивать личную свободу, свободу своей души, независимость, стать на самостоятельный путь.

2. Раху во II доме - Кету в VIII доме:

в прошлой жизни - много тяжелого, много испытаний; близкое соприкосновение со смертью (убийца, палач, наемник, насильник) или непрерывные потери близких, или участие в темных, тайных делах, занятия колдовством, магией;

в настоящей жизни - необходимо отказаться от всего негативного, накопленного в прошлом, особенно в интимной жизни; нельзя заниматься магией, медитацией; осторожность в отношении оккультных наук; спиритизма; человек призван к накоплению здоровья и денег, накоплению информации; часто - быть

хранителем казны, денег других людей, которыми сами не должны пользоваться; обман, обогащение за счет других здесь кармически наказуемо.

3. Раху в III доме - Кету в IX доме:

в прошлой жизни - много путешествий, поездок, жизнь вдали от дома; энциклопедические познания - также отзвук прошлой жизни; знакомства со многими культурами, традициями, религиями;

в настоящей жизни - вдали от дома счастья не будет; нельзя строить дальние планы; необходимо жить с родственниками, научиться строить отношения с ближайшим окружением; стать идеальным учеником, оставить честолюбие и амбиции; постоянно накапливать знания - "вечный студент"; можно ожидать выгоду от договоров, контрактов, от поездок.

4. Раху в IV доме - Кету в X доме:

в прошлой жизни - индивидуум забрался слишком высоко, был сильным и могущественным, знаменитым и авторитетным - вождем племени, народа, главой государства, властвовал в одиночестве;

в настоящей жизни - придется разрываться между работой и семьей; семья потребует много сил и времени, но и принесет счастье, а на работе пост или должность могут не соответствовать призванию или для достижения высокого положения в обществе потребуются большая и бескомпромиссная борьба; но уютный, комфортный домашний очаг принесет благополучные старость и конец жизни.

5. Раху в V доме - Кету в XI доме:

в прошлой жизни - множество друзей, свободное общение, обсуждение проблем преобразования жизни, дискуссии за кружкой пива;

в настоящей жизни - сильное влечение к свободным, творческим профессиям, общественной жизни и деятельности, связям, контактам, любовным отношениям; к азартным играм, к спорту и к миру искусств; здесь Карма - в детях, необходимо родить, воспитать и вырастить детей; счастье через детей; делами друзей заниматься в последнюю очередь; коллективные проблемы - не ваши.

6. Раху в VI долге - Кету в XII:

в прошлой жизни - много испытаний и страданий; как тюремная решетка, так и больничная койка знакомы человеку издревне;

в настоящей жизни - необходимо отказаться от стремления к уединению, от страха преследования, тайных врагов; несогласия с существующими порядками; необходимо выбрать путь служения людям и работе; все отдать работе, долгу, обязанностям; хорошо выбрать профессию врача или медицинского работника, способствовать выздоровлению и исцелению других, ибо в противном случае человек будет сам болеть безнадежно.

7. Раху в VII долге - Кету в I долге:

в прошлой жизни - крайний индивидуализм; возможно борец за какие-то идеи, полководец, вождь или наемник; много храбрости, большая самоуверенность;

в настоящей жизни - две кармические проблемы - брачный союз и союз деловой, требующие повседневных жертв, поэтому, необходимо научиться долготерпению, уважать партнера, учиться у него и с его помощью, отказаться от прежних амбиций; признавать и уважать права партнеров; без брака и андрогенной половины человек не может жить; успех от сотрудничества.

8. Раху в VIII доме - Кету во II доли:

в прошлой жизни - жажда накопления материального, жажда обладания; возможно сильнейшее чувство собственника, зависть, ревность;

в настоящей жизни - необходимо бороться с негативными чувствами, желаниями, потребностями; необходимость духовного перерождения, трансформации; возможны телесные недостатки, болезни или необходимость нянчиться, обслуживать близкого, больного человека; служение - трудное и сложное. Возможна работа с финансами, капиталами, но принадлежащими другим людям. Больших заработков не будет - не суждено собрать сокровищ на земле.

9. Раху в IX доме - Кету в III доме:

в прошлой жизни - любознательный, вечный студент, ученик; осталось сильное желание учиться и совершенствоваться любыми путями, вплоть до самообразования; осталось еще сильное чувство вины перед братьями, сестрами, которых своим поведением лишал уверенности в себе;

в настоящей жизни - необходимо искупить свою вину перед близкими, перед своим окружением; отказаться от методов рационального анализа, которыми злоупотреблял в прошлом, развить интуицию; необходим серьезный и глубокий подход к философско-религиозным проблемам; найти духовного учителя; работа с духовной информацией, поиск нового мира.

10. Раху в X доме - Кету в IV доме:

в прошлой жизни - человек презирал руки, которые его кормили; людей, которые его обслуживали, которые жертвовали собой ради него;

в настоящей жизни - всегда лидер для сверстников, престиж, репутация, признание заслуг, но карма в семье, тормозящая пре-

успевание в карьере; нередко остается один родитель, тяжесть домашних и семейных забот, раннее чувство ответственности; домашний очаг и семья - настоящая тюрьма, необходимость гнуть спину ради своей семьи и детей; настоящая карьера - когда умрут родители и вырастут дети.

77. Раху в XI доме - Кету в V доме:

в прошлой жизни - индивидуум был сильным и великим в физическом плане, его окружали нахлебники, лжецы, которые кормились у его стола, за его счет наживались; привык решать за всех, командовать;

в настоящее время - возможна ущербность в любви или проблемы с детьми; необходимо посвятить себя друзьям, соратникам, сотрудникам, партнерам; любить их, отдавая бескорыстно им то, что имеется; направленность на новое, работа на будущее общества.

72. Раху в XII долге - Кету в VI доли:

в прошлой жизни - индивидуум много работал и много проработал; человек силен духом, но физически слаб; избегает открытой борьбы, ему свойственно руководить из-за кулис;

в настоящей жизни - уединение может стать необходимостью: работа в закрытых учреждениях - больница, тюрьма, санатории, диспансер и т.п.; необходимость принимать участие в страданиях других; развивать сострадание, сочувствие, альтруизм. Человеку необходимо взять тайное знание; должен получать тайные дары - он это заслужил. А общество на такого человека взваливает все, что не хотят нести другие.

Далеко не все люди идут по высокому пути, т.е. Раху. Очень многие, довольствуясь прошлым опытом, живут по Кету и их

жизнь напоминает катастрофу. Но они не находят в себе силы избавиться от прошлого.

Задача каждого человека: переосмыслив, проанализировав прошлое, закрепить, использовать позитивное и отказаться, изжить в себе негативное, не повторять ошибок.

Лунные Узлы часто стоят в соединении с планетой:

- соединение планеты с Кету: путь, который пройден, принцип планеты отработан, но, возможно, совершенство еще не достигнуто; это также люди, с которыми человек уже был связан с прошлым;

- соединение планеты с Раху - дело настоящей жизни, программа человека, а также указание на будущую инкарнацию; это также профессия или человек, куда надо направлять усилия.

В юности человек живет прошлым, по Кету; в зрелом возрасте вступает в силу Раху - Восходящий Узел, но в определенный период возможны колебания, стремление жить по Кету, но неприятности заставляют идти человека по Раху.

Напряженные аспекты с Узлами (квадрат, оппозиция планет) означают испытания, через которые надо пройти, жертвы.

Гармонизирующие, творческие и духовные аспекты позволяют использовать прошлый опыт в новой жизни. Это значительная поддержка!

Проанализировать задачу человека помогают Черная и Белая Луна.

4.4. Соединения Лунных Узлов с планетами

1. Солнце: (это человека).

Раху в соединении с Солнцем происходит интенсификация это человека (рождение совпало с затмением Солнца или Луны);

большие возможности для самовыражения и расширения власти; кармическая склонность притягивать счастье вследст-

вие самоотверженного исполнения долга на благо других; потребность в признании, материальный успех.

Кету в соединении с Солнцем: в прошлой жизни - эгоистическое преследование своих целей за счет других; теперь опасность, что внешние обстоятельства не дадут выразить себя, сужение власти;

либо человек в совершенстве владеет всем, что находится в его распоряжении; личность идентифицируется с необычным, другим или потусторонним; потребность это в достижениях в этом мире, но направления поисков необычны или духовны.

2. **Луна:** (чувства, осознание).

Раху в соединении с Луной: интуитивное приспособление к текущим событиям (с выгодой для себя); осознание, понимание чувств и внешних обстоятельств; мыслей; чувствознание, увеличение чувствительности и восприятия до экстраординарного уровня, зачастую до гениальности; (К.Маркс, Эммануэль Сведенборг или фанатики - Мэйсон, Джим Джонс). Успех, популярность у женщин, умение обходиться с публикой; удача в политике, общественных отношениях. Кармическая обусловленность, вызванная любовью к ближним и готовностью помочь.

Кету в соединении с Луной: уводит чувства и мысли в потустороннюю реальность; усиливает понимание других планов сознания, но это переполняет сознание, ослабляет его концентрацию на материальном: неумение планировать свое время, вечно опаздывает; не умеет сотрудничать с другими; изоляция, что ведет к-депрессии; отрицательные эмоции, отчуждение, но и особые способы работы, из ничего может создать вещь; мужественность, что помогает жить. Кармическая обусловленность, вызванная прошлыми злоупотреблениями положением.

3. **Меркурий** (интеллект):

Раху в соединении с Меркурием: повышение интеллектуальных способностей человека; сильное желание постигнуть все явления, воспринимаемые разумом; умение выражать приемлемые

для своего круга идеи в нужный момент, отсюда - большая популярность; возможна способность проводить в жизнь новые идеи (при дополнительных условиях - Марс, Уран).

Кету в соединении с Меркурием: направляет интеллект на исследование и измерение потусторонних сфер восприятия; опережает или отстает от идей времени или оригинальность ума и независимость; часто - интерес к оккультизму; развивает свои идеи в одиночестве, т.к. не находит поддержки.

4. **Венера** (любовь и гармония):

Раху в соединении с Венерой: гармония и ловкость в обиходе, отношениях, что важно для романов, брака, дружбы и денежных дел; талант быть в нужное время в нужном месте; притяжение ко всему, что принесет счастье; усиливает венерианские особенности - артистизм, музыкальность, красоту; повышает чувство предопределенности взаимоотношений; может привести к известности в искусстве. Хорошая карма - приветливость и щедрость в прошлом.

Кету в соединении с Венерой: повышаются и могут одухотворяться или идеализироваться венерианские качества. Возникает обостренная необходимость во взаимоотношениях на другом уровне. Это создает повышенную духовную ориентацию в жизни и в отношениях с другими, которая может быть основана на духовности или идеализме, или фантазиях, тогда изоляция в эмоциях, замкнутость, неумение правильно выбрать момент для сближения в отношениях. Кармическое - недостаток признания в прошлом.

5. **Марс** (действия, желания):

Раху в соединении с Марсом: усиливаются желания, что может привести к большим амбициям, вдохновению, к страсти и к достижению; признание, сотрудничество, но и нетерпеливость, даже жесткость в случае препятствия на пути к выполнению желаемого.

Кету в соединении с Марсом: усиливаются желания, но источник вдохновения - подсознание или иные планы бытия (потусто-

ронний); необходимость достижения часто, может быть духовной или идеалистичной; если сильные желания блокируются, то разочарования, отход от взятого курса или ярость. Отсюда одиночки, действующие по своему разумению, вразрез с желанием общества, создавая себе врагов.

6. Юпитер (расширение):

Раху в соединении с Юпитером: мощное объединение сил для великих земных свершений; преувеличенная целеустремленность или значительность; необычайная способность соответствовать существующим взглядам, культуре, морали и пр., может дать большие знания и способность учить других в избранной сфере; грандиозные планы с сильным гуманитарным и социальным уклоном; популярность, счастье.

Кету в соединении с Юпитером: означает глубокие гуманитарные философские или религиозные наклонности, но общественные и этические амбиции могут противоречить господствующим нормам, что ведет к сталкиванию интересов; планы срываются из-за плохой подготовки, но есть страстное желание понять идеалистические или божественные принципы; часто величайшие философы или социальные теоретики (Мартин Лютер, в Весах, III дом; астролог Алан Лео, XII дом во Льве; Уинстон Черчилль, I дом в Весах).

7. Сатурн (ограничения, долг):

Раху в соединении с Сатурном: мощное сочетание для земного мастерства; мудрость, как испытание на опыте знаний; эта мудрость направлена на земные дела; ненасытная потребность в достижении все большего мастерства в своем занятии, но и возможен консерватизм во взглядах, придерживание протокола при контактах с вышестоящими, что дает успех в личных целях.

Кету в соединении с Сатурном: знак аскетизма, ограничения; опыт в духовных сферах существования; может дать непреодолимую потребность удалиться от повседневного мира людей или препятствует развитию. Упрямство мешает гармоничным

отношениям, но возможность добиться результатов, благодаря продуманности методов работы. Это специалисты малоизвестных областей.

8. Уран (перемены, неожиданности):

Раху в соединении с Ураном (в угловых домах): усиление индивидуальности; проявляются особые тенденции, способности; человек оставляет свой след в этом мире. Повышенный индивидуализм ведет к сильному чувству уникальности, непохожести на других, отсюда возможно отчуждение, изоляция, но и возможность неожиданных шансов в профессии от внедрения новой техники; готовность к быстрым переменам.

Кету в соединении с Ураном (в угловых домах): дает усиление индивидуальности; опыт прошлой жизни, или духовная одаренность; сильная зависимость от социальных изменений; сильные перемены в жизни, потери, финансовые убытки. Это кармическая обусловленность. Но и способность защитить проверенные ценности, решительность, самостоятельность.

9. Нептун (иллюзии, подсознание):

Раху в соединении с Нептуном (в угловых домах): усиление желания идеализированного или высоко оцениваемого земного существования. Необходимость высказывать свои мечты на земном уровне существования; отсюда духовный опыт и большее понимание собственной личности. Настрой на общепринятые нормы. В отрицательном варианте - путь наименьшего сопротивления, злоупотребления, наркомания, заблуждения.

Кету в соединении с Нептуном (в угловых домах): интенсивное желание идеализированного, духовного или потустороннего опыта; желание поддаться своему опыту¹, идущему из другой реальности, из прошлой жизни; потребность выразиться на духовном или религиозном планах существования, что может привести даже к безумию, но возможен путь духовной помощи другим в тяжелых условиях существования.

10. **Плутон** (кардинальные преобразования):

Раху в соединении с Плутоном (в угловых домах): человек целеустремлен до фанатизма, с одержимостью вовлекается в харизматический преобразующий опыт; особый дар угадывать господствующее направление; энергия, воля помогают ему использовать это с выгодой для себя, но в худшем случае - опасная склонность к манипуляциям с социальными силами, что может привести к потере контроля над собой, краху.

Кету в соединении с Плутоном (в угловых домах): личность вовлекается в харизматические, религиозные или духовные переживания, имеющие корни в прошлом опыте; побеждает страх жизни (а в конце концов и страх смерти); личность освобождается на духовном или религиозном уровне существования, но возможны волевые конфликты, нет гармонии с господствующими социальными течениями. В хорошем варианте - уверенность в себе, изобретательность, способность выжить в тяжелой ситуации. Этот аспект говорит о прошлой жизни, где человек совершал коренные перевороты, невзирая на жизнь других, а теперь должен узнать на своем опыте, как стать жертвой обстоятельств, которые не поддаются его контролю.

ГЛАВА 5

ЧЕРНАЯ И БЕЛАЯ ЛУНА

5.1. Основные представления о Черной и Белой Луне

Два небольших планетоида, вращающихся вокруг Земли по сильно вытянутым орбитам, в 1898г. открыл немецкий астроном Вальтемат. (Хотя еще в XVII веке уже было замечено, что вокруг Земли, кроме Луны, еще что-то движется). Что это такое, выяснить удалось лишь в 1961 г. (польский астроном Кордылевский): "планетоиды" оказались пылевыми облаками и орбиты их совпали с орбитой Луны. Имя первому дал английский астролог и оккультист Сефариэль - имя Лиллит, второму имя Лулу - голландский астролог Либра (Весы).

Но еще древним астрологам были известны астрологические символы некоторых материальных структур, несущих негативную и позитивную информацию, которые назывались Черной Луной и Белой Луной.

Рассмотрим их характеристики согласно Т. Романовой [18], Л. Назаровой [14].

5.1.1. Астрономический аспект

В современной астрологии Черную и Белую Луну соотносят с определенными точками лунной орбиты: орбиту Луны можно представить в виде эллипса (упрощенно), в одном из фокусов которого находится Земля. Ось, проходящая через фокусы этого эллипса, называется линией асцид. Эта линия пересекает орбиту в двух точках - точке Апогея и Перигея. Точку Апогея



Рис. 19

(наиболее удаленную точку лунной орбиты) астрологи называют Черной Луной - Лиллит, а точку Перигея (наиболее приближенную точку к Земле лунной орбиты) астрологи называют Белой Луной - Селеной.

С физической точки зрения, эти две точки - две предельные точки энергетической системы Луна-Земля, два ее полюса (как известно, принцип поляризации - дуализма является одним из основных в астрологии), т.е. означают поляризацию системы Луна-Земля, единого энергетического поля Луна-Земля, как бы разложенного на два разноплановых потока. Точки Апогей и Перигей фиксируют и распределяют энергию лунно-земных связей.

В чем эти связи проявляются?

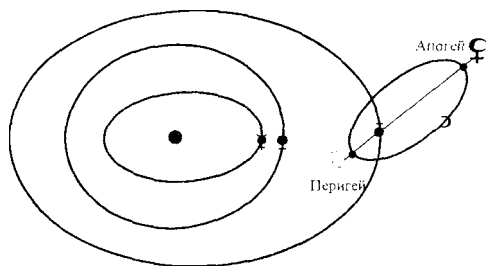
1. Лунно-земные связи влияют на самые ранние стадии формирования и развития сущности (зачатие).
2. Определяют исходную психофизическую структуру будущей личности.
3. Начальные условия жизни: место рождения, родителей, национальность и т.д.
4. Первичные бессознательные пристрастия, которые в силу их глубины и неосознанности влияют на наши скрытые мотивы, наш выбор и, в конечном счете, нашу судьбу. Они очень важны, т.к. формируют фундамент личности, исходную матрицу.

Итак, являясь двумя полюсами энергетического поля Луна-Земля, Лиллит и Селена характеризуют два крайних типа лунно-земных связей.

5.1.2. Астральные аспекты

Находясь в точке Перигея (Селена) Луна достигает максимальной скорости и максимального сближения с Землей. Глубина и интенсивность связей Луна-Земля здесь достигает своего максимума. При этом связи астрального и физического становятся предельно глубокими и интенсивными. При включении Селены человек ощущает внутренне как бы выход за границы самого себя, он отдается какому-то мощному внеличному астральному потоку, растворяясь в нем, чувствуя себя частью целого, ощущает силы над собой, которыми он не владеет.

В точке Апогея (Лиллит) Луна движется максимально медленно. Она предельно удалена от Земли. Лунно-Земные связи здесь как бы кристаллизуются, дифференцируются, достигают своей конечной формы. Возникают отдельные формы, имеющие конкретную, максимально проявленную форму, структуру. Происходит индивидуализация астральных связей, их оформление в конкретные отношения, чувства, эмоции, образы, т.е. как бы вычленение, рождение астральных сущностей - это уже вторичные астральные сущности, рождающиеся внутри первичной, целостной астралосомы.

А в Перигеи происходит обратный процесс, объединение отдельных астральных сущностей в органически неделимое целое.

При включении Лиллит человек ощущает себя творцом, самостоятельной, отдельной сущностью.

Итак, можно сделать выводы:

- положение луны в Перигее (Селена) символизирует максимально возможное сближение принципов индивидуума с принципами окружающего мира, растворение личности человека в надличностных процессах (максимальное проявление коллективного);

- положение Луны в Апогее (Лиллит) символизирует наибольшую отстраненность человека от общественных процессов,

удаленность личных критериев от стандартов социума (максимальное проявление индивидуального).

Ось лунной орбиты Лиллит - Селена, ось асцид говорит о дистанции между внутренними установками человека и установками социума, мира в целом.

Таким образом, ось лунной орбиты (ось асцид) связана с разворачивающимися вокруг индивидуума (Я - Мир) пространства, а точнее с субъективным представлением о нем.

А ось Лунных Узлов связана со временем, которое отражается для нас в положении ритмов Солнца и Луны (все календари мира основаны на солнечных и лунных ритмах). Ось Лунных Узлов символизирует отражение объективного времени (Солнце, Луна) в субъективном восприятии (Узлы - их движение ретроградное).

5.1.3. Подсознание

Подсознанием управляет Луна. Подсознание можно представить состоящим из отдельных слоев, психических структур.

Движение от полюса Селены к полюсу Лиллит отражает путь эволюционного развития, т.е. путь от простого универсального к сложному специализированному.

Уровень Лиллит в подсознании своего рода театральные подмостки нашей психики, где разворачивается драма нашей душевной жизни; где определяются чувства, получают названия и вступают в отношения с другими чувствами нашего "Я", т.е. Лиллит имеет отношение к той части психики, где скрытые и явные стремления, желания и потребности облекаются в определенную форму. Лиллит - это канал выхода индивидуальных астральных энергий. Эти энергии обеспечивают притяжение к определенным ситуациям и дают возможность формировать эти ситуации (часто бессознательно, или, например, с помощью астролога). Под воздействием Лиллит человек сам является организующей силой, даже если он пассивен. Поэтому Лиллит

очень важна в отношениях с окружающими. И астрологу нужна сильная Лиллит.

Сама Лиллит не дает никаких способностей. Способности определяются реальными планетами и всей картой в целом.

Но она переносит во внешний мир наши желания (не всегда осознанные), пристрастия, внутренние проблемы, делая их видимыми для других и доступными для собственного осознания.

Проявляется Лиллит у всех по-разному:

1) она определяет точку в карте, через которую становятся актуальными и получают выход все главные психические проблемы;

2) в психике она выполняет важную функцию создания масок и ролей, поэтому сильная Лиллит делает человека артистичным или лживым - в зависимости от способностей и нравственных установок;

3) Лиллит расшифровывает большую часть эмоциональной информации и интерпретирует ее. Лиллит - это множество эмоциональных образов и поиск их воплощения во внешнем мире.

Сама по себе Лиллит ни добра, ни зла. Она только помогает человеку в любой роли, какую бы он ни выбрал. Она дает возможность создать любой образ, разыграть драму, комедию, фарс, трагедию. Режиссером же будет сам человек.

5.1.4. Психологический аспект

Лиллит выделяет наиболее напряженные участки психики, превращая их в центры преломления. Астральная информация в этих центрах резко усиливается, как бы фокусируется. Наиболее сильные центры искривляют астральные поля:

- преувеличивая значимую информацию;
- затушевывая несущественную.

Лиллит - это фокус индивидуальных особенностей человека.

Селена - точка взаимодействия с неким астральным целым более высокого порядка, с которым связан человек и который

его питает (Ангел-хранитель, астральный Учитель, Гуру). Здесь индивидуальность человека обесценивается, он ощущает себя растворенным в нечто большем, чем он сам. При включении Селены транзитными планетами человек ощущает близость Ангела-хранителя, помощь Учителя, как высшую поддержку и ощущение благодати.

В психике Селена управляет всеми типичными проявлениями: инстинктивная природа, сексуальная неиндивидуализированная энергия, половое поведение. Лиллит сексуально направлена всегда на конкретное лицо. Замена исключается.

Итак, Лиллит - это то совершенно индивидуальное и особенное в психике, что делает нас разными. Селена - это общее, типичное, что делает нас похожими.

5.1.5. Эмоциональный аспект

Селена - пассивная сторона эмоциональных отношений с миром, природой, обществом; собственное "Я" уступает власть надличностным силам. При включении Селены человек становится проводником внеличных чувств и идей: служение Богу, церкви, борьбе за независимость Родины или прав человека и т.д. Здесь нет страха потерять свою индивидуальность; Селена делает человека *независимым от авторитетов*, коллективов, собственных инстинктов, освобождает от сомнений.

Лиллит - это активная творческая сторона эмоциональных отношений с миром, творческое воплощение "Я", всех его возможных вариантов. Она ставит человека перед выбором. Сомнения и борьба чувств, порожденные Лиллит приводят к выработке широкого взгляда на вещи. Лиллит позволяет человеку овладеть языком чувств (поэтому она сильна у всех артистов, поэтов, писателей, художников).

В период внутренней неустойчивости, депрессии Лиллит выводит наружу брожение, которое происходит в душе - страхи, бредовые идеи, что усиливает внутреннюю панику. Однако, велика и очистительная функция Лиллит. Она помогает выхо-

доть из кризисных ситуаций, помогает определить планы и желания и воплотить их в жизнь, преодолеть препятствия.

5.1.6. Творческий аспект

Селена дает возможность ощутить пульс времени, народа.

Лиллит дает возможность ощутить свою уникальность.

Люди с сильной Селеной и Лиллит чувствуют себя одинокими, либо им дан широкий диапазон чувств - от экстаза слияния и полного растворения до опьянения собственной персоной, если удалось блестяще продемонстрировать ее. Они обречены на постоянный эмоциональный стресс, никогда не достигая удовлетворения.

5.1.7. Нравственные принципы

Селена полностью снимает проблему свободы и необходимости, индивидуального и коллективного, которые остро стоят перед Человеком Лиллит. Для Селены не существует противостояния индивидуального и коллективного, человека и природы, человека и Бога. Лиллит - это вечные поиски, сомнения, человек бросает вызов обществу - это анархисты, бунтари, авантюристы.

5.1.8. Отношение к религии

Для человека с сильной Селеной очевидно, что существует Высшее, но хотя и возникает вопрос о том, что это - Природа, Бог, Абсолют, Творец, но человек не хочет обсуждать этот вопрос. Вера для него - не предмет дискуссий. За веру можно бороться, погибнуть; убивать "неверных", но проникать в святая святых не позволительно никому.

Либо это проводники высшей Мудрости, связанные с очень высокими и древними эгрегорами. Это святые, отшельники, монахи.

Но и хорошему священнику с сильной Селеной не обойтись без Лиллит для успешной проповеди.

Человек Лиллит, будучи верующим, тяготеет к исследованиям, в том числе, в области религии, философии; для него религия - часть культуры, мировоззрения, один из способов расширить свои горизонты, решить свои нравственные и психологические проблемы. Ему трудно принять что-либо не раздумывая, он хочет найти истину сам, ищет Бога и верит в спасение через веру.

5.1.9. Кармический аспект

Черная Луна - Лиллит - это сумма предыдущих темных поступков, отраженных на глубинном уровне сознания. По Лиллит определяется мера зла, разрушений, которые человек может сделать, если пойдет по самому низкому пути развития.

Лиллит показывает прошлую темную карму человека.

Белая Луна - Селена - определяет сумму добрых поступков в прошлых жизнях. Это сферы, где человек получает поддержку Высших сил. Это показатель духовных затрат человека, указание (если Селена на Асц, IV, IX, X, XII домах), что человеку будут даны тайные знания, будет усилена его высшая интуиция.

5.1.10. Уровни проявления в жизни

Нравственные установки Лиллит и Селены резко отличаются на среднем и низком уровне и на самом высоком - третьем сближаются.

Уровни Белой Луны - Селены:

I. Высший путь. Это высокий творческий процесс. Духовный рост. Внутренний свет.

II. Человек делает добро, но свои корыстные интересы учитывает. В момент возвращения Селены может наступить облегчение, но не больше. Вознаграждение в меру заслуг.

III. Селена не дает совершать большого зла, не карает, но ограждает человека от других людей, вплоть до ухода из жизни.

Уровни Черной Луны - Лиллит:

I. Человек служит злу: порочные влечения. Страсть сильнее разума и воли, которая противоречит программе жизни. Человек поддается соблазнам, но до поры не получает наказания.

II. Сам не идет по пути соблазнов, но притягивает к себе всякую нечисть. Но есть возможность отстрадать, отработать карму.

III. Человек видит зло, имеет ясное представление, что плохо, отталкивает от себя темные силы, нечисть. Отторжение болезненное. Здесь Черная Луна работает на добро.

Определить по гороскопу, каким путем человек пойдет невозможно. Человеку предоставлена свобода выбора. Но Черная Луна указывает то, что нужно в себе истребить, уничтожить, изжить. Она показывает, каковы будут наши враги. Белая Луна определяет меру добра в прошлых жизнях, указывает на светлый путь эволюции. •

Периоды возвращений.

Циклы возвращения Черной Луны около 9 лет.

Это годы соблазнов: 9, 18, 27, 36, 45, 54, 63, 72, 81 гг.

Циклы Лиллит - циклы реального воплощения грехов. Это периоды в нашей жизни, когда мы совершаем немотивированные поступки, когда податливы на обольщения, когда человек не знает, что творит.

Периоды обращений Белой Луны - 7 лет. Это годы: 7, 14, 21, 28, 35, 42, 49, 56, 63, 70, 77 лет.

5.2. Черная Луна в знаках Зодиака

В Овне: карма война.

В прошлой жизни человек был воином, но убивал не только по долгу, грабил, мародерствовал, насиловал.

В настоящей жизни - сильная агрессивность, тяга к насилию, преступлению, использование власти в корыстных целях.

На пути искупления - страх быть убитым, трусость или болезненное влечение к оружию, или достается от хамов, ему грубят, издеваются.

Необходимо избегать агрессивности, напора, опасаться огня, огнестрельного оружия, острых предметов, вырабатывать бесстрашие.

В Тельце: карма стяжателя, собственника.

В прошлой жизни человек мог быть банкиром, финансистом, ростовщиком, собственником, мог обладать не только деньгами, капиталом, но и человеком (людьми).

В настоящей жизни - сильные собственнические инстинкты, если человек пойдет по прежнему пути, деньги будут обращаться в пыль.

На пути искупления - денежные затруднения, бесконечные долги, денежные проблемы, ревность в любви, страх остаться бедным и брошенным.

Опасаться землетрясений, засыпания землей.

В Близнецах: карма доносчика, секретного агента.

В прошлой жизни человек мог быть доносчиком, кляузником, обманщиком, секретным агентом или вором, или купцом-обманщиком.

В настоящей жизни следует избегать обмана, воровства, интриг, клеветы, не болтать лишнего.

На пути искупления человека обворовывают, интриги со стороны ближайшего окружения, в основном из-за зависти.

Опасаться авиакатастроф, отравления газом, удушения.

В Раке: карма предателя рода.

В прошлой жизни - предатель интересов рода, семьи, предков, осквернитель традиций, предатель матери.

В настоящей жизни возможна подлость, шкурничество, паразитизм, тайные влечения.

На пути искупления - родовое проклятье, как искупление грехов прошлой жизни; предательство близких людей, возможны бездомность, мнительность, неуверенность, нестабильность семейной жизни.

Необходимо все это пережить, не озлобиться, выйти из испытания человеком, жить в семье.

Опасность воды, утопления, отравления жидкостями.

Во Аьве: карма тщеславия, богемы.

В прошлой жизни - невероятная гордыня и тщеславие; власть человек использовал во зло, мог быть детоубийцей, развратником, обольстителем, прививающим пороки, в том числе, через искусство, творчество.

В настоящей жизни - неудовлетворенное тщеславие, зависть к чужим талантам, игрок, болезненные влечения и пороки.

На пути искупления человек будет страдать от власть имущих, коварных, завистливых и мстительных соперников.

Необходимо принимать удары на себя, заниматься воспитанием детей, любить любимых.

Опасаться огня, солнечных ударов, инсультов.

В Деве: карма службиста, холоуя.

В прошлой жизни - человек был бюрократ, подхалим, раб, холуй, лакей, обворовывающий хозяина. Это мог быть врач, нарушивший клятву Гиппократа.

В настоящей жизни - службист, низкопоклонник, расплата за мелочность, жадность, за обделение своих близких, за склочность, за то, что заставлял других работать на себя.

На пути искупления - враги-сослуживцы, страх, фобии, мнительность по поводу здоровья, масса мелких препятствий.

Опасаться хирургических операций, землетрясений, метро.

В Весах: карма сутяги, интригана.

В прошлой жизни - несправедный судья, взяточник; подлог, подкуп судей, самооправдание, сутяжничество, склоки.

В настоящей жизни - подлость, интриганство, двурушничество, выяснение отношений; постоянные колебания, отсутствие своего мнения.

На пути искупления человека могут затаскать по судам; разногласия с партнером по браку, партнер - источник несчастья (за измену в прошлом); вокруг ненадежные люди, напряженные отношения с законом, могут ни за что посадить в тюрьму.

Опасаться производственных травм, электричества, шума, скандала, огласки.

В Скорпионе: карма преступника.

В прошлой жизни человек прошел через все пороки. Это мог быть преступник, мафиози, маньяк, насильник или черный маг, сознательно служащий темным силам. Человек с тайными пороками.

В настоящей жизни спектр обольщения очень велик; может быть роковая страсть или роковая любовь, приводящая к роковым последствиям: порок обольстительней.

На пути искупления постоянный страх смерти и влечение к самоубийству. Жизнь в постоянном страхе.

Опасность изнасилования, грабителей, насильников, маньяков, взрывов, утопления.

В Стрельце: карма лжеучителя.

В прошлой жизни - человек мог быть лжеучителем, подрывая идеологические основы, истинные авторитеты; лжепророк или авантюрист. Но могло быть и превышение власти, должностные преступления.

В настоящей жизни - идеологические обольщения и других сбивает с толку, чванство, надутость, хамство, ложное учительство.

На пути искупления человек страдает от лжеучителей, теряется в идеологических обольщениях, напряженные отношения с религией, колебания, запутанность, противоречия.

Нельзя лезть в идеологию, надо быть учеником, быть проводником, а не носителем идеи.

Опасаться дальних поездок, авантюристов.

В Козероге: карма деспота.

В прошлой жизни - жестокость, безжалостность, деспотизм, подавление всех вокруг, человек ничем не брезговал, идя к цели, у него не было ничего святого. Холодность и уничтожение того, что сам сеял.

В настоящей жизни - холодный цинизм, расчетливость, преступность замыслов при внешней сдержанности; коварен и бесчеловечен в достижении цели: считает всех ниже себя.

На пути искупления может стать козлом отпущения, на него могут возлагать грехи целого народа, нации, приносят в жертву или сваливают на человека чужие преступления.

Опасаться обвалов, падения с высоты, транспорта, бояться насильников.

В Водолее: карма авантюриста, анархиста.

В прошлой жизни человек слишком любил свободу и добивался ее любыми средствами, используя ее во зло окружающим. Это был анархист, авантюрист, шулер, разрушитель чужих планов, предатель друзей.

В настоящей жизни - святотатство, циник, хулиган, предатель; желание все крушить, разрушать, реформировать.

На пути искупления человека предадут, лишают свободы. Его планы либо рушатся, либо исполняются наоборот. Смещение добра и зла, мало устойчивости в жизни.

Опасаться обманщиков, аферистов. Не влезать в долги и не давать в долг. Бояться электричества и ненадежных людей.

В Рыбах: карма черного мага.

В прошлой жизни человек мог быть шпионом, соглядатаем, преступником, нарушителем заповедей, растлителем душ, черным магом, наркоманом, алкоголиком.

В настоящей жизни человек может быть подвержен тем же дурным наклонностям, либо страхам, фобиям, страданиям.

На пути искупления человеку тайно мстят, трудная работа в закрытых учреждениях, нестойкая психика, кошмары во сне,

страхи, иллюзии, вплоть до шизофрении. Подвержен порче, сглазу, возможна потеря памяти.

Следует опасаться порочного общества, тайных и скрытых врагов, которые приходят под маской друзей, отравления, алкоголизма и т.п.

5.3. Черная Ауна в Домах гороскопа

В I доме: карма греховности.

Человек платит своей личностью, своим "Я". Тяга к греховности, самообольщению и самоистязанию - вот что мучит душу человека. В человека вселяются демоны; соблазнитель, совратитель, сильнейшая конфронтация и конфликты - все это растлевает душу человека. Психическая сила человека здесь велика и он властвует над людьми, используя власть в своих собственных целях.

Во II доме: карма собственника.

Обольщение миром материальных вещей, формирует бессознательную жадность, болезненное отношение к деньгам и роскоши, невозможность расстаться с вещами. Человека тянет кого-то обобрать, ограбить, накопить деньги за чужой счет, может толкнуть на безумные траты.

В III доме: карма взаимоотношений с близкими.

Обольщения в отношениях с братьями, сестрами, соседями. Сулит несчастья, роковое стечение обстоятельств, расстройство отношений с близкими. Тянет на анонимки, доносы, оболгать кого-то, оклеветать. Человек не может быть ни доялен, ни объективен. На весь мир смотрит со своей колокольни. Подтверждается верность пословицы: "Язык мой - враг мой"!.

В IV доме: карма взаимоотношений с родителями.

Сильно проявляется в виде негативных отношений с родителями. У мужчин идут комплексы, обольщение через мать, у женщин - через отца. Домашние - враги человека, родной дом

камень преткновения в жизни человека, ему будет там холодно и неудобно. Карму свою человек получил от родителей. Преступления против Родины.

В V доме: карма в детях.

Последствия негативной кармы будут распространяться на детей и их потомство. Самообольщение якобы невероятными возможностями и способностями; человек будет придавать слишком большое значение собственной свободе, жертвуя ради нее всем остальным. Очень негативно проявляется в использовании человеком свободного времени. Наказания в детях. Тянет уничтожать детей, ненависть к детям. Преступления в любви. У женщин - несчастные случаи, несчастные роды, аборт, выкидыши.

В VI доме: карма в отношениях с сослуживцами или здоровьем.

Будет преследовать злой рок в связи с работой и здоровьем. Может дать роковую болезнь (I треть дома), которая подчинит всю жизнь человека. Делает человека козлом отпущения. Камнем преткновения может стать его служебное положение, которым будут корыстно пользоваться все, кому только не лень. Возможно должностное преступление.

В VII доме: карма партнерства.

Самообольщение в отношениях с партнерами, обществом, а если Лиллит на границе VIII дома, она будет угрожать человеку публичными скандалами, позором. Сулит невезение с партнерами, формирует неудачные браки, при которых человек видит в избраннике не того, кто он есть в действительности. Наказание в супруге. Суды. Подлоги. Стяжательство.

В VIII доме: карма смерти - разрушения и саморазрушения.

Формирует у человека влечение к смерти, самоубийству, разрушению своего "Я". Притягивает жуткие катастрофические ситуации. Усиливает животные инстинкты, страсти, возможен садизм, тяга к наживе за чужой счет, за счет смерти других. Мо-

жет дать стремление и способности заниматься черной магией, умение выходить в мир иной, что будет разрушать человека.

В IX доме: карма на чужой стороне или духовные преступления.

Обольщения в отношениях с иностранцами, неадекватное и не критичное отношение ко всему иностранному. Сулит несчастье на чужбине, человека будут преследовать, он будет брошен на произвол судьбы, претерпевая испытания и унижения. Показатель эмиграции с последующей ностальгией. Или враги изда- лека. Духовные преступления. Предательство учителя или учения.

В X доме: карма в достижении цели.

Заставляет человека идти к своей жизненной цели любыми средствами, любыми способами, через страдания и смерть дру- гих людей. Человека будет преследовать страшная слава, дур- ные слухи. Он может подняться на высокие ступени, но подъем это будет сопровождаться страшными коллизиями, созданны- ми той машиной, которую он сам запустил для уничтожения других. Возможно предательство отца (матери).

В XI доме: карма в социальной жизни.

Обольщать будет социальная жизнь, предательство всего но- вого. Ретроградность - человек не продвигается и другим не дает. "Пожиратель кармы". "Должны посадить его, а посадили другого". Сулит несчастья с друзьями и близкими. Могут быть предательство и ложь друзей, может сам предать. Может сфор- мироваться недоверие к друзьям и близким, страшное подозре- ние. Биовампиризм заставляет других жить его проблемами.

В XII доме: карма в психологических проблемах.

Дает целый ад подсознания, очень закомплексованное подсоз- нание, много внутренних проблем, которые мучают человека, разрушая его. Тяга к саморазрушению, пессимизм, разочарова- ния в жизни, страх перед жизнью. Самые большие тайные враги - зависть, тайная ненависть. Угрожает лишением свободы, тю- рьмой, если есть плохие аспекты с Марсом и Сатурном. Может

дать власть над черными силами, способность повелевать ими. Но может дать победу над страстями и пороками.

5.4. Белая Луна в знаках Зодиака

В Овне: дает высокие идеалы, делает человека нравственно чистым и благородным; борец за правое дело и справедливость; увеличивает оптимизм и альтруизм, готовность помочь слабым; укрепляет дух, помогая преодолевать преграды, препятствия, расширяя духовный уровень человека.

В Тельце: усиливает в человеке желание отказаться от ненужных материальных ценностей, от лишних благ в пользу духовных ценностей; при этом, дарит своему подопечному упорство, настойчивость, терпение, выносливость; дарит предвидение последствий любого начатого дела, поступка, действия, дарит мудрость, любовь к людям, искусству.

В Близнецах: заставляет любить своего ближнего, как самого себя; любит братьев, сестер, коллег, соседей, служит им верой и правдой; способствует своему подопечному быть проводником высоких человеческих идей, посредником между человеческими желаниями и велениями Высших сил; для этой цели усиливает физическую и интеллектуальную подвижность, сообразительность, проворство духа и ловкость рук.

В Раке: заставляет человека подчиняться законам своего народа, традициям предков, родительского дома, собственного очага; успех и удача ожидаются лишь на Родине, в родном доме. Для этой цели усиливает чувствительность, восприимчивость, любовь ко всему старому, прошлому, а также чувство долга, обязанности, ответственности в отношениях с родными, которым он будет служить до конца жизни.

Во Льве: усиливает творческий дух и чувство собственного достоинства, благородства, великодушие, щедрость, доброжелательность. Дарит любовь к жизни, к людям, к миру искусств.

Все силы, энергия, воля человека будут направлены для оказания помощи тем, кому она нужна, прежде всего детям и любимым.

В Деве: усиливает интеллектуальные способности, трудолюбие, работоспособность; чувство долга, ответственности. Заставляет человека стать на путь добровольного самоограничения и служения людям. Сильнее всего любовь к человеку может выразиться в педагогической деятельности, в сфере воспитания молодого человека, в медицине.

В Весах: усиливает стремление человека к справедливости, гуманизму, альтруизму; подключает человека к борьбе за справедливость, за улучшение будущего человечества. Для этой цели углубляет стремление к гармонии, общительность, доброжелательность, дипломатические способности. Дает сильную любовь к миру искусств, ко всему прекрасному, гармоничному.

В Скорпионе: помогает обуздать животные инстинкты и страсти, эротико-сексуальные притязания, заменяя их чистой человеческой любовью, достоинством и внутренней гордостью. Здесь *наблюдается* самоотверженность, самопожертвование на благо идеи или близких людей, духовное перерождение, духовная эволюция.

В Стрельце: способствует расширению духовного горизонта человека и углублению его душевных качеств. Очень большая любовь к людям заставляет человека стать на путь миссионера или проповедника, священнослужителя или религиозного деятеля с глубоким влечением и пониманием всевозможных философских трактатов и культовых традиций. Нередко в этих областях человек становится первопроходцем, первооткрывателем.

В Козероге: усиливает целеустремленность и целенаправленность человека, дает самоотречение и самопожертвование, глубокомыслие. Укрепляет твердость взглядов и мнений, убеждений и мировоззрения. Дает трудолюбие и работоспособность.

собственное достоинство и внутреннюю гордость, которые используются во имя любви к человеку.

В Водолее: усиливает жажду личной, духовной свободы, независимости, самостоятельности, стремление к опекунству и покровительству над друзьями и единомышленниками и теми, кто близок по духу. Человек становится душой своего окружения, и даже общества. Создает оригинальные идеи спасения мира и человечества и прокладывает пути их осуществления. Человек живет верой, надеждой, любовью. Его страстно привлекает грядущее, будущее человечества и все прогрессивное.

В Рыбах: усиливает тенденцию к состраданию, милосердию; готовность всегда идти на помощь тем, кто в этом нуждается; любовь к природе. Дает способность на самоотречение и самопожертвование на благо другим; дает мягкость, душевность, нежность. Усиливает стремление к медитации, медуизму, способность охватывать и угадывать многое своим чутьем, способность проникновения и предвидения.

5.5. Белая Луна в Домах гороскопа

В I доме: разрушает отрицательные тенденции и притягивает положительные, светлые, добрые. Увеличивает личное обаяние, оптимизм, творческие способности человека и создает соответствующие обстоятельства для их реализации. Дает осознание его возможностей, дарит ему помощь окружающих людей, стимулирует развитие человека, но поражение плохими аспектами может дать самомнение, тщеславие, самообольщение.

Во II доме: формирует отсутствие тяги к деньгам, к материальным ценностям, усиливает благородство и благоразумие. Возможны неожиданные прибыли, однако, денег будет ровно столько, сколько человеку необходимо (ни больше, ни меньше) для обеспечения его духовного роста, а обогащения не дает.

Если у человека "разгорятся глаза на деньги", они перестанут к нему приходить. Отнимает же лишь излишки.

В III доме: человек становится любимцем братьев и сестер, близких и кто-то из них становится защитником, земным Ангелом-хранителем человека. Человек притягивает к себе всю нужную информацию, которую после переработки с успехом передает другим. Связи, контакты, договора и контракты, соглашения приносят ему успех и удовлетворение, расширяют духовный горизонт.

В IV доме: покровительствует своему подопечному, его родному дому и домашнему очагу. Здесь ему помогают традиции предков и законы данного общества, народа; поддержка со стороны матери, отца, бабушек, дедушек; избавляет от разного рода соблазнов. Дает высокую миссию, идущую от корней, связанную с прошлым рода. Только дом родной и собственный очаг могут принести счастье и эволюцию духа.

В V доме: духовное совершенствование человека в творчестве. Увеличивается потенциал чистой, светлой любви, способности к преодолению мелких соблазнов и фальши. Формирует тягу к свободным занятиями; в замкнутом тригоне будет создавать условия для свободной творческой реализации. Счастье предвидится в детях и потомстве, будущим поколениям будет отдано творческое наследие, плоды духовной деятельности.

В VI доме: приносит самоограничение, способствует избавлению своего подопечного от всякого рода болезней, увеличивает жизненные силы и выносливость, что помогает человеку в трудные моменты, связанные с выполнением какой-либо миссии. Направляет человека к добровольному служению идеи или в качестве врача, целителя, укрепляет чувство долга и ответственности за жизнь и судьбы других людей, чувство смирения и терпеливости.

В VII доме: обещает человеку кармический брак, т.е. брак predetermined Высшими силами. Приносит счастье в браке и супружестве, в деловом партнерстве, создавая соответствующую

щие благоприятные условия и обстоятельства для сотрудничества. В хороших аспектах дает идеальный брак, при трудных аспектах партнер человека будет в более выгодном положении, чем он сам.

В VIII доме: является посредником между человеком и его небесным Ангелом-хранителем, поддерживающим оккультные связи с миром иным и людьми, уже ушедшими. Способствует оккультным знаниям, творческой деятельности и накоплению духовных плодов, которые должны быть отданы на благо будущих поколений. Если человеку придется пройти через страдания, то это будет способствовать его духовному продвижению, обогащению.

В IX доме: у человека будет поддержка издалека. Его духовная миссия в обучении других людей. Порождает жажду знаний о других культурах, о традициях других народов. Человек будет много путешествовать, странствующий проповедник, если Белая Луна вблизи MC. Счастье ждет человека далеко от родного дома. Наилучший успех в поездках, путешествиях с научной целью.

В X доме: способствует человеку выдвинуть и поставить перед собой глобальные жизненные цели, создавая при этом обстоятельства и возможности для их реализации. Дает возможность увидеть плоды своих усилий в этой жизни. Высшее предназначение человека - стать лидером партии, правительства, нации, народа с одной целью - вести людей к более светлому будущему.

В XI доме: обеспечивает помощь и поддержку со стороны друзей, приносит успех через преданных единомышленников и покровителей, через протекции высокопоставленных лиц. Выводит человека на такой коллектив, в котором он может осуществлять свою духовную миссию, стать на путь свободы и независимости. При трудных аспектах - жизнь для других, человек отдает больше, чем получает.

В XII доме: очень благоприятное положение, способствует проработке духовных задач через уединение. Усиливает вы-

сшую интуицию (особенно в соединении с Луной и Меркурием). Избавляет от тайных врагов и их козней, т.е. они сами себя разоблачают. Дарит человеку земного Ангела-хранителя, который будет ему верен до конца своей жизни, станет посредником с Ангелом-хранителем небесным, который через Селену будет оккультным путем руководить человеком на пути земном, избавляя его от соблазна, устраняя преграды, препятствия.

Заключение

Итак, у нас как бы два нравственных кармических счетчика: Черная Луна (Лиллит) и Белая Луна (Селена).

Лиллит усиливает нечестный поступок, Селена - светлый. Они включаются попеременно. Главным условием включения является наш гороскоп.

Естественно, чтобы определить, чего в гороскопе больше, добра или зла, какая Луна действует сильнее в гороскопе: Черная или Белая, нужно знать кармический статус Лиллит и Селены.

Наиболее сильно будет проявляться та, которая:

- будет наиболее сильно аспектирована;
- будет находиться выше горизонта;
- будет находиться в сильной стихии, кресте, зоне.

Довольно трудное положение у людей, в карте рождения которых Селена и Лиллит в соединении или в одном знаке. Это может означать, что в прошлой жизни человек путал понятия добра и зла, теперь у него нечеткие морально-этические критерии.

Но *соединение и тригон* Селены с Лиллит означает также для человека выделение себя (возможно подсознательно) из общей массы, неизбежность неразрывной связи индивидуального (в лучшем случае творческого) раскрытия с верой в правильность своего пути.

Подобный аспект - чуть ли не стопроцентный показатель яркой индивидуальности.

Оппозиция между Черной Луной и Белой Луной означает борьбу добра и зла.

5.6. СОЕДИНЕНИЕ ЧЕРНОЙ И БЕЛОЙ ЛУНЫ С ЛУННЫМИ УЗЛАМИ И ПЛАНЕТАМИ

I. Аспект соединение

Соединение считается самым сильным аспектом. Это конец цикла, этапа. Это взаимопроникновение, слияние принципов составляющих элементов, видоизменение и рождение нового, переход в новое качество. Это равновесие перед новым этапом, начало нового цикла.

Качество соединения зависит от элементов его образующих, т.е. от принципов составляющих элементов и от внешних условий, сферы проявления (дома, знака).

Соединение фиксирует завершение работы предыдущего этапа, дошлифовку ее сейчас и формирует импульс следующего этапа. Внешние условия, сфера проявления прочитываются по характеристике дома и принципу знака, где стоит соединение. Интегрирующие функции составляющих соединения формулируются на основе принципов составляющих элементов соединения, с учетом позитивных и негативных их проявлений.

2. Соединение Лунных узлов с Черной и Белой Луной

Нисходящий Лунный узел. *Соединение с Черной Луной* указывает на негативную накопленную карму в прошлых воплощениях, на сильные негативные качества, привычки, поступки, которые отражены на глубинном уровне сознания и могут принести в настоящей жизни испытания и несчастья. Как это может проявиться, в каких сферах жизни и деятельности укажут знак и дом в которых стоит соединение.

Соединение с Белой Луной указывает на добрые и позитивные накопления прошлых воплощений: позитивные качества, способности, плод прошлых достижений и поступков. Где и как, при каких обстоятельствах и в каких сферах деятельности они

могут проявиться, укажут знак и дом, в которых стоит соединение, а трактовку соединения определяет положение Нисходящего узла в знаке и доме и положение Белой Луны в знаке и доме.

Восходящий Лунный узел. *Соединение с Черной Луной* указывает на искушения и испытания при выполнении программы настоящего воплощения. Указывает на ту меру зла, разрушения и саморазрушения, которые человек может совершить, если пойдет по самому низкому пути развития. Положение в доме и знаке Восходящего узла и Черной Луны (см. соответствующие трактовки) укажут в каких сферах и как это проявится.

Соединение с Белой Луной указывает на добрые накопления прошлых воплощений, которые человек может использовать в настоящей жизни. Указывает на путь дальнейшего духовного совершенствования. Положение в знаке и доме Восходящего узла и Белой Луны (см. соответствующие трактовки) укажут как это будет проявляться, что поможет нам расти, что будет ускорителем процесса совершенствования.

3. Соединения Черной и Белой Луны с планетами

1. **Солнце** — это человека, воля, творческое начало.

Соединение Солнца с Черной Луной способствует проявлению творческой уникальности, индивидуальному творчеству, но может принести самообольщение своими, якобы, невероятными способностями, опьянение собственной персоной или неудовлетворенное тщеславие, зависть к чужим талантам, высокомерие, заносчивость, властность. Возможны страдания и испытания от власть имущих или обольщение через искусство. Негативное творчество.

Соединение Солнца с Белой Луной способствует духовному совершенствованию человека через творчество. Человек становится проводником высших идей: служение Родине, Отчизне, Богу, церкви, борьба за независимость или права человека. Увеличивается потенциал чистой, светлой любви; благородство, великодушие; чувство собственного достоинства. Стремление к

свободным творческим занятиям, но при этом увеличивается дух коллективного творческого начала, сотрудничества в группах, коллективах, обществах.

2. Луна — чувства, эмоции, способность к адаптации, реакции на окружение.

Соединение Луны с Черной Луной усиливает переменчивость чувств, отрицательные эмоции, злопамятность, легковёрность и легкомыслие, приносит тщеславие и капризы. Может дать сильное проявление негативной семейной кармы, негативные отношения с родителями или родовое проклятие. Большие трудности и испытания в семейной жизни или бездомность. И, вообще, трудности в адаптации к жизненным обстоятельствам.

Соединение Луны с Белой Луной склоняет человека дорожить традициями своего народа, предков, родительского дома, способствует успеху и удаче на Родине, в родном краю. Дает умение организовать свой домашний очаг целесообразно и уютно. Усиливает адаптацию человека к различным жизненным обстоятельствам, но и дает умение сохранять традиционность, любовь ко всему старому. Дарит сочувствие, доброту, чувство долга, обязанности, ответственности в отношениях с родными, терпение и терпимость.

3. Меркурий — интеллект, способность к обучению, контактность.

Соединение Меркурия с Черной Луной может дать несобранность, бессвязность во мнениях, неразборчивость в средствах, стремление "пускать пыль в глаза", болтливость. Стремление оболгать кого-либо, оклеветать, посплетничать. Отсутствие объективности, лояльности. Возможны серьезные трудности в отношениях с родными — братьями, сестрами, с ближайшим окружением, коллегами. Трудности в учебе, в школьном образовании, в контактах. Кармические неудачи в коммерческой деятельности, в торговле.

Соединение Меркурия с Белой Луной дает хорошие способности к обучению, быстроту соображения, активное усвоение инфор-

мации, способность доходчиво изъясняться как устно, так и письменно; дает сообразительность, находчивость, наблюдательность, проворство духа и ловкость рук. Отличная работа с информацией; успешная работа, удача в сферах Меркурия (связь, торговля, учеба). Хорошие отношения с родными и близкими, с коллегами, с ближайшим окружением. Успешные короткие и близкие поездки.

4. Венера — любовь, гармония, система внутренних ценностей, выбор.

Соединение Венеры с Черной Луной может дать тягу к легкой жизни и примитивным удовольствиям, чувственность, лень, легкомыслие; обольщение миром материальных вещей, болезненное отношение к деньгам, роскоши или безумные траты; стремление копить деньги за чужой счет, опираться на других или самообольщение в отношениях с партнером, обществом. Невезение с партнером, неудачные браки. Возможны судебные процессы, тяжбы, споры, денежные долги, затруднения.

Соединение Венеры с Белой Луной дает утонченность чувств, обаяние, грациозность, оптимизм, добродетель, нежность; любовь к людям, к искусству, ко всему прекрасному, гармоничному. Усиливает стремление человека к справедливости, гуманизму, благородству, формирует правильное отношение к материальным ценностям. Приносит счастье в любви и в браке, в супружестве и в деловом партнерстве, сотрудничестве. Возможны неожиданные удачи в финансовой деятельности, прибыли, но только кармически обусловленные, воздаяния.

5. Марс — энергия, действие, желание, инициатива, насилие.

Соединение Марса с Черной Луной может дать агрессивность, нетерпимость, опрометчивость, задиристость, раздражительность, грубость, наглость, склонность глупо рисковать, тягу к насилию, преступлению; использование власти в корыстных целях. Самообольщение или самоистязание. Сильнейшая конфронтация и конфликты, разногласия с партнерами, соратниками, но возможен страх, трусость, опасность быть убитым.

Соединение Марса с Белой Луной дает предприимчивость, активность, готовность идти на риск, но оправданный, храбрость, великодушие; дает высокие идеалы, делает человека борцом за правое дело и справедливость. Укрепляет дух, расширяет духовный уровень, дает готовность помогать другим, слабым. Увеличивает творческие способности человека, оптимизм, стимулирует его развитие. Дает истинное осознание своих возможностей и поддержку Высших сил по пути эволюции Духа.

6. Юпитер — принцип удачи, расширения, влиятельности, благосостояния, мудрости.

Соединение Юпитера с Черной Луной дает большие амбиции, претензии, расточительность, необязательность, ханжество, неразборчивость в любви, неводержанность в еде и питье. Может дать также жестокость, деспотизм, нетерпимость к инакомыслящим, к чужим идеологиям и религиям или напряженные отношения с религией, колебания, запутанность. Может принести несчастья на чужбине, в отношениях с иностранцами или в судебных процессах. Опасность в дальних поездках; опасность идеологического обольщения.

Соединение Юпитера с Белой Луной делает человека доброжелательным, человеколюбивым, щедрым, правдивым, общительным, честным. Способствует расширению духовности человека, углублению его душевных качеств. Способствует служению людям в качестве священника, проповедника, миссионера. Дает понимание мировоззренческих, философских и религиозных проблем, культурных традиций. Приносит успех и счастье на чужбине и в дальних поездках, в научных исследованиях, в качестве учителя, духовного наставника.

7. Сатурн — принцип долга, ограничений, дефицита, тяжелого труда.

Соединение Сатурна с Черной Луной может дать догматизм, расчетливость, холодность, жадность, лицемерие, корыстолюбие, недоверчивость, фанатизм. Превышение власти и деспотизм, подавление всех вокруг, безжалостность. Преступность

замыслов, достижение цели любыми путями, любыми средствами. Возможна страшная слава, ответственность за грехи целого народа, нации, страны. Подъем карьеры и затем низвержение вниз.

Соединение Сатурна с Белой Луной дает благоразумие, справедливость, упорство, целеустремленность, жизнеспособность, разумную экономию, философский склад ума. Дает самоограничение, понимание долга и обязанности, большую работоспособность и способность к тяжелому труду, мастерство и мудрость; твёрдость взглядов и мнений, убеждений. Способствует человеку выдвинуться, сделать карьеру, поставить глобальные жизненные цели и выполнить их, дает поддержку Высших сил.

8. Уран — принцип перемен, неожиданностей, оригинальности.

Соединение Урана с Черной Луной может дать упрямство, эксцентричность, странность, невезучесть, желание все крушить, разрушать, реформировать. Сильное желание личной свободы, независимости. Стремление добиваться ее любыми путями и средствами. Сулит несчастья с друзьями, сотрудниками, покровителями. Человек сам может предавать друзей и покровителей, разрушать чужие планы и надежды, но и его планы либо нереальны, либо разрушаются. Человека будет преследовать дурная слава.

Соединение Урана с Белой Луной дает оригинальность, независимость, удачливость, самостоятельность; жажда личной духовной свободы; оригинальные идеи будущего человечества и мира; прокладывание путей для их осуществления; возможность неожиданных шансов в профессии, во внедрении новой техники; работа в современных отраслях промышленности; сильная зависимость от социальных изменений, большие изменения в жизни, возможность проявления особых, уникальных способностей, тяга к сокровенным знаниям, астрологии.

9. Нептун — принцип интуиции и Высшей любви, но и разочарований, самообмана.

Соединение Нептуна с Черной Луной может дать беспринципность, халатность, непрактичность, самоуспокоение; опасность алкоголизма, наркомании, дурных наклонностей; сильно закомплексованное подсознание, нестойкая психика, страхи, фобии, кошмары во сне; возможны нарушения психики, вплоть до шизофрении, подверженность порче, сглазу, потеря памяти. Много разочарований в жизни, страх перед жизнью. Тайные враги.

Соединение Нептуна с Белой Луной дает духовность, художественные способности, одаренность, экстрасенсорность. Усиливает сострадание, милосердие, готовность помогать страждущим, немощным. Дает способность на самоотречение и самопожертвование, способность к альтруизму. Способствует духовному самосовершенствованию и духовной трансформации. Возможен путь духовной помощи другим в тяжелых условиях существования. Избавляет от тайных врагов и недоброжелателей, от соблазнов. Усиливает интуицию.

10. Плутон — принцип кардинальных преобразований.

Соединение Плутона с Черной Луной дает самоутверждение любой ценой, стремление завоевывать, захватывать, склонность к диктату, насаждение своего силой. Возможны сильные обольщения, злоупотребления властью или роковая любовь, тайные пороки. Тяжелые экстремальные обстоятельства в жизни. Тяга к наживе за чужой счет, использование чужих денег в собственных интересах, для собственных нужд. Может дать страх смерти или влечение к самоубийству или постоянные встречи со смертью (частые похороны близких, работа в реанимации или похоронных бюро).

Соединение Плутона с Белой Луной дает умение и стремление завоевывать симпатии, популярность, успех; возможны паранормальные способности. Способствует оккультным занятиям, творческой деятельности накоплению духовных плодов. Самоотверженность, самопожертвование на благо близких людей

приводит к духовной трансформации, духовному перерождению.

11. **Хиры** — принцип двойственности и совмещения крайностей, умение становиться на точку зрения оппонента, чувство альтернативы и комбинации.

Соединение Хирона с Черной Луной дает умение мгновенно чувствовать и использовать ситуацию в своих интересах; умение извлекать деньги буквально из всего, наживаться за чужой счет, выгодно заниматься коммерческой деятельностью и торговлей; мужчинам дает склонность иметь гарем, а женщинам - целую свиту поклонников, возможна богемия, двоеженство или два мужа.

Соединение Хирона с Белой Луной дает чувство альтернативы, умение вживаться в образ, понимание своего оппонента, становясь на его позицию. Чувство оппозиции и умение ее использовать. Стремление к разноплановым контактам. Прекрасные комбинаторные способности, чувство комбинации. Стремление к справедливости, что может привести к борьбе за права человека. Стремление к компромиссам. Дипломатические способности.

12. **Прозерпина** — принцип трансформации и трансмутации, глобальных изменений, умирания и возрождения на новом уровне. Ее вычислили в 1983г., открыта в 1984 г. (П.Глоба).

Соединение Прозерпины с Черной Луной создает возможности человеку обладать великими тайнами Космоса и Природы, овладеть паранормальными и экстрасенсорными способностями. Усиливает интерес к оккультным и сокровенным знаниям. Создает экстремальные ситуации в жизни, способствующие духовному перерождению человека. Может дать преждевременный износ человека и преждевременную смерть или долгосрочное сохранение организма.

Соединение Прозерпины с Белой Луной дарит человеку ключи, открывающие тайны Космоса и Природы, тайны "потусторонней жизни", двери в мир неведомый и загадочный, но волну-

щий человека с незапамятных времен; способствует усвоению оккультных и сокровенных знаний, астрологии. Усиливает потенциал психических и сенсорных способностей. Дарит ангела-хранителя земного.

ГЛАВА 6 РЕТРОГРАДНЫЕ ПЛАНЕТЫ

6.1. Основные представления о ретроградных планетах

Ретроградное движение планеты - это видимое движение в обратную сторону, которое мы наблюдаем с Земли. Это явление происходит в результате различия скорости движения планет и Земли вокруг Солнца. В какой-то момент кажется, что планета остановилась и начинает попятное движение.

Солнце и Луна не бывают ретроградными.

Ретроградные планеты повторяют свой путь по тем же градусам Зодиака, по которым они уже прошли в своем прямом движении.

Долгое время астрологическая традиция рассматривала ретроградные планеты, как неблагоприятные. В настоящее время отношение к этому явлению изменилось и ретроградные планеты стали предметом серьезных исследований.

В кармической астрологии ретроградные планеты занимают значительное место, т.к. ретроградная планета несет возврат к прошлому, имеет связь с проблемами, касающимися нашей прошлой жизни.

И поскольку прошлое внутри нас, то можно сказать, что функция ретроградной плане-



Рис. 20

ты направлена вовнутрь. Ретроградная планета показывает проблемы личности, отсутствие равновесия.

При движении планеты в попятном направлении, она приближается к Земле и заставляет нас обращать на нее внимание, учитывать ее влияние. Когда планета заканчивает ретроградное движение, начинает высвобождаться энергия, которую представляет эта планета, а когда она переходит к попятному движению, ее влияние полностью блокируется или затормаживается. Отсюда важность учета ретроградного движения планет при интерпретации транзитов. Особенно это важно при "стоянии" планеты в важных точках астрологических карт.

Согласно Радьюру период ретроградности - это время, чтобы вернуться к прошлому, пересмотреть его, искупить ошибки, принять новое направление.

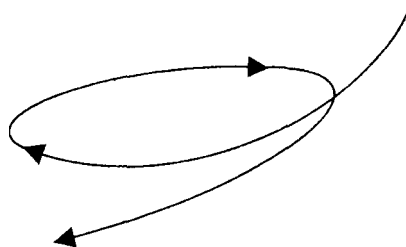
Ближние планеты (Меркурий, Венера, Марс) быстро меняют направление движения на прямое, но при ретроградности они оказывают крайне сильное влияние на судьбу человека, как в своем натальном положении, так и при транзитах.

Считается, что между ретроградными планетами и прошлыми воплощениями существует определенная связь. По ретроградной планете в натальной карте можно определить:

- место и эпоху прошлого воплощения;
- социальное положение;
- сферу деятельности или профессию;
- отрицательные черты характера, имеющие начало в прошлых жизнях.

Если ретроградная планета аспектирована хорошо, то отрицательные черты не очень укоренились и у человека есть возможность их исправить.

Если ретроградная планета плохо аспектирована, то соответствующие черты укоренились на протяжении многих жизней, и освободиться от них можно только много и усиленно работая. Зато это дает много шансов для развития в этой жизни.

В сферах ретроградной планеты человек менее восприимчив к влиянию внешнего мира, более внимателен к внутренним процессам.

При анализе ретроградных планет в знаках Зодиака и Домах гороскопа необходимо руководствоваться основным принципом астрологии - принципом взаимодействия, т.е. учитывать принцип знака (или характеристику Дома) и качества планеты во взаимодействии. Причем, учитываются преимущественно негативные качества планеты, т.к. именно они являются основой негативной Кармы прошлого человека; того, что человеку надо исправить, от чего избавиться, что надо проработать.

Ретроградная планета в знаке Зодиака принимает всю окраску этого знака и направляет свою энергию назад во время. Человек в этой жизни оживляет тот опыт, через который он уже прошел в прошлых жизнях в отношении определенной, ретроградной планеты. Кармический урок был не окончен или не отработан до конца и человек снова вносит его, уже в эту жизнь, те же самые ситуации, возвращаясь в этой жизни к нерешенным проблемам прошлой жизни.

Ретроградная планета в Доме гороскопа фокусирует ретроградный процесс в сфере опыта, который представляет этот дом.

У различных индивидуумов, имеющих одни и те же ретроградные планеты, которые попадают в различные знаки или Дома, ретроградный процесс будет проявляться по-разному, поэтому индивидуумы с одними и теми же ретроградными планетами могут и действовать по-разному.

Естественно, это затрудняет интерпретацию.

Элементы парадоксальности - еще одно качество ретроградных планет. (Парадокс - суждение, резко расходящееся с обычным, общепринятым, противоречащее здравому смыслу).

Оценка планеты производится как обычной, потом оценка ретроградности, которая накладывает на планету как бы искажение, более или менее значительное (как кривое зеркало).

Это может проявиться:

- неадекватностью реакций человека в ситуациях;
- парадоксальностью самих ситуаций, обусловленное кармической недоработкой принципа планеты.

Здесь происходит, как бы смещение точки сборки (А. Подводный), сдвиг, искажение восприятия. Поэтому, работа с ретроградной планетой - это установка точки сборки в правильное положение. Основная работа здесь должна быть направлена на правильное восприятие и оценку, а для этого требуются сильные Юпитер и Венера. Следовательно, проработка любой ретроградной планеты - эта также проработка Юпитера (восприятие, мудрость) и Венеры (выбор ценностей).

6.2. Ретроградный Меркурий

Индивидуум с ретроградным Меркурием должен испытывать нерешенную карму взаимоотношений. Он реагирует на других, как будто они символизируют людей из его прошлого.

Человек стремится анализировать уже накопленную информацию. Его ум критический, изучающий прошлое и пересматривающий прошедшие события. Человек менее ориентирован на новые связи и впечатления, прорабатывает информацию внутри себя. У него заторможенность мышления и трудности обучения. Непрактичность, нервозность, нестабильность. Человек трудно приспосабливается к ситуации. Все это результат прошлой хаотической жизни.

У человека плохая оперативная память, зато могут быть лучшие аналитические способности, больше глубины. Человеку нелегко усваивать и перерабатывать в короткие сроки большое количество информации или устанавливать много контактов сразу. Еще в большей степени эта замедленность реакции и усвоения информации заметна при "стоячем", стационарном Меркурии.

Развитие интеллекта ускоряется при прямом движении Меркурия.

Ретроградный Меркурий заставляет учиться дисциплине и порядку, умению доводить все до конца, сосредотачивать внимание на реальности настоящего.

6.2.1. Ретроградный Меркурий в Домах

В I доме: Неустойчивая любознательность. Действует не подумав, хватается за множество дел. До конца не доводит. Эгоцентричность. Нетерпеливость. Критичность. Необходимо избавиться от негативных качеств.

Во II доме: В прошлой жизни стремился к материальным благам. Теперь, чтобы найти себя, свое место в окружающем мире, человек должен стремиться к духовному возвышению, расширению духовного горизонта.

В III доме: В прошлой жизни предубеждения и критический ум мешали общаться с людьми, были плохие отношения с братьями, сестрами, соседями. Теперь нужно стремиться к налаживанию хороших отношений с близкими.

В IV доме: Эмоции задерживают интеллектуальное развитие. Человек не хочет взрослеть. Чем раньше человек будет сознательно взрослеть, тем скорее проявит себя как личность, это может произойти не раньше, чем в среднем возрасте.

В V доме: Легкомыслие, неверность в любви, нескромность, беспокойство, нежелание ответственности за детей и непонимание детей - все это осталось в прошлой жизни. Теперь нужно быть скромным, избегать опрометчивых любовных пождений, найти общий язык с детьми.

В VI доме: Большие знания в области техники в прошлой жизни, которые могут проявиться и теперь. Но трудности в отношениях с сослуживцами; ранимость, неуверенность. И чрезмерная практичность и критичность. Проблемы со здоровьем.

В VII доме: В прошлой жизни были трудности как в любовных делах и браке, так и с деловыми партнерами. Много обманов и невыполненных обещаний, неверность. Теперь нужно учиться выполнять обязательства по контрактам. Но сначала оговорить все пункты и статьи.

В VIII доме: В прошлой жизни - сильный материализм, в отношениях с окружающим миром - грубость в разговорах, резкие суждения и поведение. Теперь нужно учиться терпимости. Достижению духовных идеалов поможет проницательность, дальновидность психолога.

В IX доме: В прошлой жизни - религиозный фанатик, многое утрировал, нажил себе врагов. Теперь необходимо искать духовное направление и следовать ему. Воспитывать в себе практичность, организованность, соблюдение справедливости и законности.

В X доме: Возможен кармический долг в отношении родителей в прошлой жизни. В профессии - легкомысленность и безответственность, нерешительность, что не способствует карьере. Склонность к коммерции. Необходимо быть честным и научиться внушать к себе доверие.

В XI доме: В прошлом большие проблемы с друзьями, неразборчивость, необязательность с обеих сторон. Возможно, друзей вообще не было. Теперь необходимо искать друзей духовных, необходимо самопожертвование ради друзей.

В XII доме: В прошлой жизни отсутствие духовного совершенствования, нежелание посвятить себя другим. Мечтания или бредовые идеи. Теперь надо действовать, а не мечтать. Должна быть работа, связанная с заботой о других, например, в больнице.

6.3. Ретроградная Венера

Индивидуум с ретроградной Венерой несет с собой неправильное понимание любви в прошлой жизни. Душевная боль была

столь сильной, что он и сейчас отсекает себя от полного переживания богатства любви, т.к. боится быть раненым снова. Отсюда, трудности во взаимоотношениях с противоположным полом. Особые, идущие изнутри, чувства и вкусы. Может быть инертность к красоте и партнерству, или, наоборот, желание скупить все украшения.

Человек страдает от одиночества, страстно желает счастья. Но реализовать себя на уровне Венеры не может. Трудно жениться, трудно выйти замуж. И мужчины, и женщины подозрительны и корыстны. Из-за подозрительности, отказываются от любви, часто неразумно лишая себя счастья. Нереальные критерии выбора, неадекватные оценки ситуаций.

При "стоячей" Венере трудности в установлении личных отношений усиливаются. Женщине трудно раскрыть, проявить свою женскую сущность, особенно в любви. При прямом движении Венеры возникают обстоятельства и ситуации, позволяющие решить указанные проблемы в любви. Венера связана также с деньгами. Ретроградность Венеры может принести трудности и ограничения в денежных делах и приобретениях.

6.3.1. Ретроградная Венера в Домах

В I доме: В прошлой жизни обожал себя подобно Нарциссу. Теперь любит сам себя и хочет чтоб другие любили, но сам дарить любовь нуждающимся в ней не желает.

Во II доме: Жажда обеспеченности и привязанность к материальному миру, пришедшие из прошлого. Это человек, создающий предметы искусства, но они обращены в прошлое (например, картины на исторические темы). Нужно расстаться с привязанностью к материальному, воспитывать в себе щедрость.

В III доме: В прошлой жизни - агрессивные споры, неделикатность, неловкость, что отдалило близких, родных. Нужно научиться тактичности в словах, в общении, в письмах.

В IV доме: В прошлом - неудовлетворенность семейной жизнью, недоразвитие эмоций. Теперь необходимо стремиться к гармоничным семейным отношениям, дорожить семьей, защищать родных.

В V доме: Бывший игрок, в прошлом - легкие увлечения, стремление к наслаждениям и мало заботы о детях. Теперь необходимо вспомнить родительский долг, изменить отношение к любимым и к любви, воспитывать в себе гармонию чувств.

В VI доме: В прошлом - пренебрежение к питанию, диете, к собственному здоровью. Было дано хорошее здоровье, но безответственно растрачено. Теперь кармически нужно следить за режимом жизни, питанием, чтобы иметь силы служить другим.

В VII доме: Слишком большой индивидуализм и связанные с ним неприятности в браке и любовных отношениях, а также в отношениях деловых - все это отголоски прошлого. Тенденция брать любовь, но не отдавать взамен. Необходимо изменить себя, стремиться к гармонии в отношениях.

В VIII доме: В прошлой жизни невероятные ситуации из-за денег и сексуальных потребностей, запутанность в отношениях с другими людьми; возможно была тяжелая смерть. Теперь, на пути искупления только управление чужими деньгами, духовная трансформация.

В IX доме: В прошлой жизни - соблюдение закона только на словах, нарушая его, был ханжой. Теперь необходимо стремиться к справедливости, терпимости, воспитывать в себе совесть, растить духовность.

В X доме: В прошлой жизни человек ничего не достиг в социальном плане и карьере. Помешало чувство личного превосходства над другими. Сильное стремление к славе, почестям, высокому положению, но это было не дано. Теперь - хорошие способности, но чтобы добиться признания, нужно много работать.

В XI доме: В прошлом продвигаться мешали друзья неискренние, льстивые; оболъщение через них. Теперь нужно тщательно выбрать окружение, научиться разбираться в людях.

В XII доме: Привязанность к старой любви из прошлой жизни, которая никогда не прекращалась. Романтичность, оторванность от реальности. Человек жалеет себя, ходит с раной в сердце, которая его гложет. Нужно не терзаться, а груз перенести в искусство, творчество.

6.4. Ретроградный Марс

При ретроградном Марсе в гороскопе, все действия индивидуума в текущей жизни являются восстановлением прошлого. Он пытается в этой жизни найти людей, которые символизируют тех, кто удовлетворял его в прошлых инкарнациях.

В прошлой жизни была плохая адаптация, человек плохо и неправильно расходовал энергию. В этой жизни реакция на внешний раздражитель задержана из-за внутренней неуверенности и отсутствия возможностей или неблагоприятных обстоятельств.

Склонность к осмотрительности и осторожности в действиях, что может спасти от многих неблагоприятных поступков и действий. Воинственностью человек не отличается, хотя решительность и агрессивность его не оставляют. Его мощные привязанности или антипатии могут целиком основываться на энергиях, а не на человеческих симпатиях. Поэтому взаимоотношения человека всегда несколько искажены.

На сексуальном уровне это скорее борьба за выживание, чем фактическое объединение с другим человеком. Ретроградный Марс может вызвать неадекватные реакции, чувство вины, аутоагрессию (борьба с собой). Энергия, не находя выхода во вне, может стать разрушительной для человека. Надо контро-

лизовать и направлять поток энергии в нужные каналы. Ретроградный Марс бывает один раз в 2 года - 6 недель.

6.4.1. Ретроградный Марс в Домах

В I доме: Человек отличается большой неуживчивостью. В плохих аспектах - это хвостун, жестокий и необузданный. Необходимо бороться с собственными недостатками, а не с чужими. Созидательную и сексуальную энергию направлять на хорошее. Кармический долг будет оплачен

Во II доме: В прошлом - увлечение прибылью. Показуха. Вел себя как выскочка, не замечая окружающего мира. Теперь, на пути искупления, необходимо использовать власть денег на поддержку искусства, на благотворительность.

В III доме: В прошлой жизни - большой индивидуалист, трудный ученик, раздоры с братьями, сестрами, соседями. Теперь необходимо выработать дисциплину ума, осторожность, осмотрительность в отношениях с близкими, благозвучие в выражениях, письменных и неписьменных.

В IV доме: В прошлом близкие и женщины семьи страдали от агрессивности, насилия и тирании человека. Теперь ему самому придется почувствовать это на себе от деспотии отца или матери, учесть ошибки прошлого, учиться выстраивать отношения с близкими.

В V доме: В прошлой жизни был жесток с детьми, груб с любимыми, был извращенцем. Дети от него отказались. Теперь необходимо учиться уважительному отношению к любимым, к любви и детям.

В VI доме: В прошлом - разрушил превосходное здоровье злоупотреблениями. Был жесток с подчиненными, слугами, животными. Теперь необходимо научиться беречь тело - "сосуд для души", научиться выстраивать отношения с подчиненными без агрессивности.

В VII доме: В прошлом - плохой партнер, разрушил связи, брак, разрушал деловое партнерство. Эгоизм мешал выстраивать отношения. Нужно учиться лояльности, умению сотрудничать, считаться с чувствами партнера, избавиться от резкости, неистовства.

В VIII доме: В прошлом - большие страдания от катастроф, причиной которых был сам же: страдания и неудачи в профессии, растрата наследства, резкий разрыв с близкими, жестокость, разрушительные порывы, тяжелые страсти. Теперь необходимо научиться контролировать эмоции. Честность в отношениях.

В IX доме: В прошлом - приверженец религиозных догм. Приговаривал к смерти, мучениям ради узости религиозного догматизма. Или воинствующий атеист, преследующий верующих. Теперь необходимо выработать терпимость

В X доме: В прошлом - не смог сделать карьеру, заботился лишь о собственных интересах, конфликтовал с начальством, не признавал дисциплины. Теперь необходима настойчивость в профессии, уважение к закону, отказаться от амбиций.

В XI доме: В прошлом - плохие отношения с друзьями, сотрудниками. Неразборчивость в знакомствах, дурные компании или общества, агрессивные по отношению к другим. Теперь необходимо научиться выбирать друзей, учиться законам истинной дружбы.

В XII доме: В прошлом - разрушение здоровья наркотиками, алкоголем, лекарствами или страхами, фобиями, маниями. Теперь необходима большая духовная работа через смирение, служение, ухаживание за больными людьми. Учиться состраданию.

6.5. Ретроградный Юпитер

Ретроградным бывает 4 месяца в году. Индивидуум с ретроградным Юпитером *является* живой истиной для себя. Он дол-

жен быть способным оправдать себя перед собой, чтобы чувствовать, что он поистине заслуживает уважения и почета, которых обещает Юпитер.

В прошлых жизнях человек уделял большое внимание нарушению каких-то религиозных или духовных принципов. И теперь стремление к оценке этих принципов. Но менее подвержен вниманию социума, ищет свою веру и свой путь. Рассчитывает на себя, а не на удачу и протекцию.

В социальную среду вписывается довольно трудно, т.к. интровертный характер человека принуждает к осторожности, осмотрительности во всем, что связано с современными взглядами, стандартами, мировоззрением. Человек имеет более сильные нравственные принципы, чем это видно на первый взгляд.

Здесь ретроградный Юпитер усиливает понимание внутренних чувств, внутреннего мира других людей через анализ нравственных уроков прошлого. Способность достичь большой мудрости, пересматривая уроки прошлого, почти пророческой. Способность в нескольких словах суммировать сущность сложных конструкций, проектов, которые бы запутали других людей во множестве мелочей.

При плохих аспектах может дать недоброжелательство, зависть, необязательность, большие претензии.

6.5.1. Ретроградный Юпитер в Домах

В I доме: В прошлой жизни считал, что законы писаны не для него. Разбрасывался, злоупотреблял, предавался излишествам. Теперь карма требует осознания себя и своих слабостей.

Во II доме: В прошлой жизни был скуп или расточителен, но на свои нужды; тратил скандальным образом. Возможно растранижил наследство, деньги отца. Теперь необходимо понять, что богатство - это большая ответственность и большая обязанность. Деньги даются для служения другим.

В III доме: В прошлом - не было *дисциплины*, необходимой ученику. Неверные и скоропалительные суждения, нетактичность в разговоре, неумение молчать, несерьезное отношение к религии. Теперь нужно отказаться от преувеличенного мнения о себе, слушать советы, *учиться* молчать.

В IV доме: В прошлом - семейный тиран, требующий обслуживать себя в первую очередь; слишком занят собой; взрывы чувств, гнева. Теперь - очень эмоционален и чувствителен, не умеет прощать. Необходимо учиться отношениям в семье, доверять близким и дать им жить.

В V доме: В прошлом - человек не считался с другими, переоценивал себя, требовал очень многого от детей. В любви считался только с собственными потребностями и желаниями. Теперь необходимо изменить отношение к детям и любимым. Воспитывать в себе истинную любовь, внимание, доброжелательность.

В VI доме: В прошлой жизни мало уделял внимания здоровью; излишества, невоздержанность в еде и питье. Не ценил своих подчиненных. Пренебрежение к слугам. Теперь необходимо выбрать здоровый образ жизни, заниматься спортом. Научиться служить другим, не рассчитывая на признательность и славу.

В VII доме: В прошлой жизни в качестве супруга верностью не отличался. Главную роль играли деньги, женился по расчету или терял деньги через супруга. В деловом партнерстве также деньги были основой отношений. Обходил законы. Теперь нужно научиться уважать партнеров, иначе опять неприятности в браке и с законом.

В VIII доме: В прошлом - негативная жизненная позиция, финансовая честность очень сомнительная. Возможно занятие колдовством, черной магией, стремление запугать других, угроза смертью и все лишь для того, чтобы утвердить свою власть. Теперь спасение только в разуме и порядочности.

В IX доме: В прошлой жизни - эгоизм, требование жертв от других, а затем использование этого в своих интересах. Вам

пиризм на религиозности других. Теперь необходимо работать над мировоззренческими проблемами, развивать терпимость, уважение к религии.

В X доме: В прошлой жизни нанес себе много ущерба в профессии своей безответственностью, необязательностью. Не сделал карьеру по своей вине. Теперь надо стараться преуспеть, оставаясь порядочным, честным.

В XI доме: В прошлом - страдал комплексом неполноценности, лучше чувствовал себя в сомнительном обществе, в дурных компаниях с аморальными людьми. В этой жизни необходимо избегать наркотиков, дурных компаний, проходимцев, развратников.

В XII доме: Тяжелая карма. Она не искуплена в течение нескольких жизней. Необходимость духовного перерождения через сострадание, сочувствие к больным, страждущим, несчастным, обездоленным. Помощь и участие в их судьбе.

6.6. Ретроградный Сатурн

Период ретроградности 4,5 месяца в году. Ретроградный Сатурн указывает на те сферы, где человек в прошлой жизни не достиг зрелости, что он оставил незавершенным. Отказываясь в прошлом нести ответственность, он должен в этой жизни опять встретиться с этим видом ответственности. Ретроградный Сатурн говорит о карме, которую человек не наберется смелости искоренить в течение нескольких жизней. В этой жизни он вынужден нести в своей душе дополнительный груз прошлой жизни. Душа чувствует заторможенность, ограничения, особенно в тех ситуациях, где он пытается ускользнуть от тяжести урока.

В прошлой жизни человек уже получил большой урок, но не освоил необходимое. Теперь ему дается повторный шанс, чтобы усовершенствовать взаимосвязь между его душой и обстоятель-

ствами, ситуациями, которые теперь будут уже несколько иными.

Ретроградный Сатурн указывает, что человек имеет древнюю и мудрую Душу. Человек ценит то, что получил в жизни, всерьез относится к этой жизни. Он менее восприимчив к давлению традиций, внешних обстоятельств, развивает в себе чувство индивидуальности и собственной судьбы. Он терпелив и консервативен. Его профессиональная деятельность постоянно испытывает пересмотры и усовершенствования.

Это человек, который опирается на свой прошлый нравственный опыт. Внешне он кажется мягче, податливее, но обладает большой внутренней прочностью, жесткими внутренними установками. Он старается учить других людей, менее знающих или менее опытных, чем он сам, но зрелость, которая ему присуща, не может быть достигнута без большой личной борьбы и жертв.

Сатурн - наш главный надзиратель и судья, главный блюститель Космического закона - Кармы. Он выносит кармический приговор. Это очень важная планета в карте рождения каждого человека. Он дает возможность исправить старые ошибки, на которые указывает ретроградность Сатурна, совершенствоваться духовно. А какие это ошибки, указывает знак и дом, в которых оказался Сатурн.

6.6.1. Ретроградный Сатурн в знаках Зодиака

В Овне: Придает несвойственное Овну постоянство. Есть опыт повелевать, умение направлять энергию к единой цели, твердость, независимость. В прошлой жизни испытал тяжелые времена (войну), рассчитывая только на себя. Человек способен теперь нести ответственность.

В Тельце: Человек был привязан к местам и людям в прошлой жизни. Он обретает уверенность в себе и чувствует безопасность только в знакомом месте. Человек должен

пересмотреть свою жизненную позицию и понять, что преуспевать можно и не наваливая на себя горы тяжелой работы.

В Близнецах: Человек испытывает трудности в общении. Стремление быть уверенным в себе, стремление собирать информацию, но чем больше мнений он накапливает, тем больше сомневается в том, что знает. Карма в этой жизни - освободиться от идей прошлой жизни.

В Раке: Сильная привязанность в прошлой жизни к человеку, представлявшему защиту и надежность. В настоящей жизни - не может жить без авторитета старших: отца, начальника, покровителя, которые его защищают. Привязанность к прошлым эмоциям, медленное развитие. Нужно научиться самостоятельности и уверенности в себе.

Во Льве: Уверенность в себе, стремление командовать всем, что делает. Не боится ответственности, но властность и своеволие. Законы толкует в свою пользу. Карма в том, чтобы научиться брать на себя ответственность для служения людям, а не собственным интересам.

В Деве: Дает серьезность и ответственность. Но негибкость, стремление вписать жизненные ситуации в свои готовые концепции. Кармически человек должен понять, насколько напрасны некоторые его ожидания, тогда придет истинное восприятие жизни.

В Весах: Сильная ответственность за других. Прирожденный миротворец. Часто оказывается между противоборствующими людьми или идеями. Способность изменить и переделать кармическую направленность людей, с которыми он идет в контакт при условии, что свою власть не использует корыстно.

В Скорпионе: Глубокая проницательность, твердость в позициях; постоянная духовная трансформация на грани саморазрушения и требовательность к другим, искатель истины. Способность пройти дорогу до конца и выполнить намеченную программу.

В Стрельце: Большая независимость, нежелание следовать советам других. Быстро загорается идеей и также быстро остывает. Потребность уходить от любых традиций, которые кажутся изжившими себя. Теперь необходимо научиться терпимости, не судить других.

В Козероге: Надежность и упорство. Способность отдалиться от всего, чтобы сконцентрироваться на единственной цели, способность достигнуть очень многого. Человек созрел для завершения кармы и способен довести до воплощения труд многих жизней.

В Водолее: Очень независим и уникален, жизненная позиция стабильна, хотя человек открыт для всей новой информации, что увеличивает запас его знаний. Кармическая миссия в том, чтобы раскрыть современникам ценности будущего, связывая их с прошлым.

В Рыбах: Недостаток в уверенности, плаксив, как будто его ноша тяжелее всех. В юности робок и застенчив, с возрастом - мужает, внутренняя сила начинает проявляться из самой сущности его Души, как отклик прошлых жизней, как результат многих испытаний.

6.6.2. Ретроградный Сатурн в Домах

В I доме: В прошлом человек был зажат, не мог развиваться, возможности были ограничены. В этой жизни придется работать над собой, завоевывать авторитет, учиться стоять на своих ногах, приспособливаться к людям и ситуациям.

Во II доме: В прошлой жизни материальная независимость, богатство. Но счастье сидеть на деньгах имеет свои границы. В этой жизни карма не требует быть нищим, она требует лишь перестать поклоняться "золотому Тельцу".

В III доме: В прошлой жизни большая трудность в общении, сильная кристаллизация ментальных форм жизни, затруднен процесс обучения. Невыполнение обязанностей в отно-

щении братьев, сестер. Теперь необходимо помогать близким, учиться развивать приоритет мыслей и выражать их ясно.

В IV доме: В прошлой жизни тяжелые отношения с домашними, невыполнение обязательств по отношению к ним. Теперь тяжесть внутренних эмоциональных конфликтов, длительные фобии. Карма требует научиться выносить эмоции других, научиться заботиться о домашних.

В V доме: В прошлой жизни забросил своих детей и свои родительские обязанности. В этой жизни не будет детей, а если будут - то большие трудности с ними. Любовные связи тормозятся. Искупление кармы в том, чтобы научиться любить детей, любимых, отдавая им все свободное время, творить, создавать подлинные ценности.

В VI доме: В прошлой жизни служение без вдохновения, бюрократ, службист, работа только в своих интересах. Теперь трудная работа, служение другим, обслуживание других. Мало благодарности, но иначе тяжелая хроническая болезнь.

В VII доме: Тяжелая карма брака. В прошлом человек не брал на себя ответственности, не держал слово в отношениях с деловыми и супружескими партнерами. Теперь надо учиться уважать права партнера, уважать в браке супружеские обязанности.

В VIII доме: В прошлой жизни много кармических взаимных обменов с другими людьми: отказ от духовного обучения, занятие черной магией; близкое соприкосновение со смертью, с преступлениями. В настоящей жизни - кармическая трансформация, духовное обучение.

В IX доме: В прошлой жизни пастор, духовный учитель, посвященный. Но успехов не имел из-за догматизма и отсутствия инициативы. Теперь необходимо знакомство с религиозными, духовными учениями современной эпохи. Поиски истины, терпимость и уважение к иным взглядам, мнениям.

В X доме: В прошлой жизни сильное стремление сделать карьеру. Холодный расчет. Культ личности. Пренебрежение интересами других. Теперь - замедленное развитие личности, высокий пост возможен только в конце жизни. Искупление кармы - в справедливости.

В XI доме: Карма в друзьях. В прошлой жизни выбирал друзей так, чтобы выгодно выделяться на их фоне. Теперь, если не постигнет смысл дружбы, лишится настоящих друзей.

В XII доме: В прошлой жизни человек прошел через большие страдания. Теперь большая ответственность, сильный долг по отношению к тем, кто менее счастлив, чем он сам, кто страдает более его самого. Огромная внутренняя зрелость, уверенность, верность Всевышнему.

6.7. Ретроградные высшие планеты

Означают коллективную судьбу, групповую карму. Но играют роль и в индивидуальной карте, о чем можно судить по их положению и аспектам в натальной карте.

6. 7.1. Ретроградный Уран

Бывает ретроградным 1 раз в году 4-5 месяцев. Человек с ретроградным Ураном обнаруживает довольно уникальную индивидуальность. На самых глубочайших уровнях он является бунтовщиком против всего, что связывает его, пытается опрокинуть все то, что считает изжившим, свою полезность. Он протестует против любой формы власти и иерархии.

Он будет время от времени терять друзей и знакомых, иногда работу и романтические привязанности - все из-за того, что другим людям часто трудно принять странность его идей. Его отличает внутренняя оригинальность и эксцентричность. Он во многом является предвестником будущего, поэтому часто может испытывать одиночество.

Он знает, что прежде всего его Душа должна быть свободной. Его карма - быть живым воплощением свободы. Он узнал, как быть независимым в прежних инкарнациях, а сейчас должен использовать эту независимость, чтобы вновь открыть и понять причину, по которой он первоначально хотел этой независимости.

6.7.2. Ретроградный Нептун

Период ретроградности 4-5 месяцев в году. Индивидуальность человека с ретроградным Нептуном нелегко понять другим. Ретроградный Нептун дает склонность заниматься самоанализом, размышлять над своими интуитивными мыслями и чувствами. Но есть опасность из-за праздных мечтаний потерять связь с действительностью. Человек должен научиться тому, как сочетать свои чувства с идеалами и мечтами, которые он приносит в эту жизнь.

Ретроградный Нептун помогает проработать карму человека, помогает исчезновению иллюзий, освободиться от мнимых ценностей, навязанных прошлой жизнью. Человек способен также понять видимость и иллюзии, в которых живут другие.

Ретроградный Нептун увеличивает подсознательные силы индивидуума, повышая его феноменальные способности; часто дает музыкальный, художественный или поэтический талант. Часто возникает необходимость пересматривать и переоценивать свои взгляды, убеждения и даже мировоззрение, прислушиваясь к своему внутреннему голосу и интуитивным ощущениям. При повреждении - опасность потерять связь с реальным миром, действительностью, алкоголизм, наркомания.

6.7.3. Ретроградный Плутон

Период ретроградное™ 4-5 месяцев 1 раз в год. Очень кармическая планета. Дает познание тайны жизни и смерти, тайны

возрождения. Это люди, у которых ощущение жизни и смерти присутствует постоянно.

В личной судьбе человека означает связь между жизнями, возврат некоторых лиц и обстоятельств из одной жизни в другую. Человек сталкивается с событиями смерти, реальной или символической, подвержен лишениям. Все это позволяет ему возродиться на более высоком уровне.

Духовная трансформация через страдания. Человек знает и чувствует многое, что недоступно другим, близок к истинному пониманию всего сущего. Он может возвыситься над значительной частью кармы всего человечества, если захочет и может начать жить притчей Иисуса "быть в этом мире, но не от мира сего". У него исключительная возможность избавиться от старых долгов, изменить карму. Работает над собой, но это глубоко скрыто и высшие деяния не видны.

При плохих аспектах - диктаторские устремления, желание все контролировать в сфере своего знака и дома ретроградного Плутона.

ГЛАВА 7 РЕКТИФИКАЦИЯ ГОРОСКОПА

Ректификация гороскопа, т.е. восстановление времени рождения — одна из самых сложных и ответственных работ астролога. Существует много разных методик. Большинство из них под силу только опытным, высококвалифицированным астрологам. Они требуют много вычислений, глубокого анализа, немалого чутья и других профессиональных тонкостей.

7.1. Обзор основных методов ректификации

Наиболее известные методы приводятся в книгах: Ян Кефер "Практическая астрология" и С.В. Шестопалов "Предсказательная астрология". Рассмотрим обзорно эти методы.

1. Трутина Гермеса.

Наиболее древний метод, который приписывают астрологу Древнего Египта Гермесу Трисмегисту (Триждывеличайшему). Он требует знания времени зачатия и гласит: "Асцендент и Десцендент рождения являются местом Луны зачатия, а положение Луны рождения — местом Асцендента или Десцендента гороскопа зачатия".

Применение метода ограничено в виду того, что в большинстве случаев время зачатия остается неизвестным.

2. Метод Бонати.

Согласно Я. Кеферу:

1. Если Солнце не повреждено, то одна из четырех угловых точек карты (Аспендент, Десцендент, МС, ЈС) являются мидпойнтом (средней точкой) между Солнцем и какой-нибудь планетой.

2. Если Солнце повреждено, то одна из четырех точек находится в соединении с какой-либо планетой.

Метод работает сложно и может оказать помощь при ректификации только в ряде особых случаев.

3. Закон гармонии Глана

Этот закон, согласно Я. Кефера гласит: "...какая-то из главных осей проходит между положениями Луны и Солнца".

Но из этого правила существует слишком много исключений, указывает С.В. Шестопалов. Поэтому его практическое применение невозможно.

4. Метод числа Гериха

Суть метода, если обозначить (через мидпойнты):

$$a = \frac{\frac{D+\odot}{I} + \frac{S+\odot}{L}}{I}$$
$$b = \frac{a + \frac{D+S}{2}}{SL}$$

где b - дает долготу Асц или Мс, указывает Шестопалов.

И так как мидпойнта всегда два, то получим четыре значения для a и 8 значений для b , т. е. всего вариантов 12. А если учесть, что любому варианту может соответствовать либо Асц, либо Мс, то общее число вариантов равно 24. Метод становится громоздким; решение метода неоднозначно, что также является его недостатком.

Рассмотренные методы можно назвать Лунно-Солнечными.

Рассмотрим теперь методы ректификации по событиям. Они широко используются практикующими астрологами.

5. Метод дирекций

(Ян Кефер называет этот прием методом зодиакальных первичных дирекций).

Для ректификации используются дирекции Мс и Асц при движении со скоростью 1° год.

Принцип Aiemoda: событие в жизни может быть вызвано движением Асц или Мс к планете Радикса, которая соответствует событию (к сигнификатору события). Дуга дирекции измеряется от предполагаемого (или проверяемого) Мс или Асц, или Дсц до планеты.

Дирекция (от лат. Directio - направление) направление, зависит от "ключа дирекций":

первичная дирекция - вращение Земли вокруг оси;

- вторичные дирекции обращение Земли вокруг Солнца (угловые расстояния между элементами превращаются во временные отрезки).

Порядок работы:

1. Устанавливаем дату (год, месяц, день) судьбоносного события (смерть отца, матери, брак, развод, рождение или смерть ребенка и т.д.);

2. Устанавливаем количество лет, месяцев, дней, которые прошли до даты события;

3. Птолемею ключ гласит: год соответствует 1° движения МС или Асц; месяц соответствует пяти минутам; 6 дней соответствует 1 мин.;

4. По этому ключу устанавливаем какое дуговое значение (в градусах, минутах) соответствует времени данного события;

5. Просчитываем несколько событий, среднюю величину считаем положением Мс или Асц.

Метод хорош своей простотой, но С.В. Шестопалов указывает на недостатки метода, а именно: распространение метода на кuspиды домов не оправдано, т.к. их скорость, в большинстве случаев не равна 1"/год и многие события на межпланетарных аспектах (особенно на соединениях) происходят без участия кuspидов.

И, наконец, главное - не все события происходят на дирекционных аспектах, что является основным препятствием к использованию этого метода при ректификации.

6. *Метод вторичных дирекций*

7. *Метод прогрессивного меридиана*

Эти методы по сути варианты одной и той же методики. Только в первом случае используются аспекты прогрессивных светил к Мс или Асц, а во втором - аспекты прогрессивного Мс к натальным планетам.

Но событие может быть создано и очень часто может происходить без участия Мс и Асц, поэтому методы имеют ограничения в своем применении.

8. *Метод транзитов*, по которому, согласно Я. Кеферу основные события совершаются на аспектах транзитных планет к кuspидам домов, где совершается событие. На самом деле, отмечает С.В. Шестопалов, важные события совершаются на транзитных аспектах к планетам, расположенным в соответствующих домах, особенно важны соединения. Аспекты же к кuspидам домов воспринимаются далеко не всеми людьми. Этот метод скорее надо использовать для проверки отректифицированной карты и для прогнозов.

9. *Метод профекций*, основанный на утверждении, что каждая важная точка проходит за год 30° и через 12 лет занимает то же место, что и в Радиксе. (Замечание: от лат. Profectio - "уход", "отбытие", метод профекций - метод прогнозирования). В школе С.В. Шестопалова этот метод носит название быстрой прогрессии. Ограничения этого метода аналогичны ограничениям для других прогрессий: для ректификации можно использовать

только те события, которые имеют отношения к 10-му дому, т.к. движение всех куспидов, кроме Мс, неравномерно. Это, как правило, те события, которые связаны с официальной регистрацией: регистрацией брака, поступление на работу, прописка, регистрация недвижимости и т.д.

Но для такого рода событий может и не быть однозначного решения, ибо в качестве сигнификаторов (лат. Significator - "делающий указания"- показатель, альмутен, используемый для обозначения значимой для данного вопроса планеты, аспекта и т.п.) могут быть выбраны любые элементы, рассматриваемого дома. Например, при регистрации брака сигнификатором брака могут быть планеты в 7-ом доме, управители 7-го дома, аспекты к Дсц и т.д.

Но для определения сигнификаторов первого брака существует хорошо разработанная методика, которая в качестве показателя данного события - брака - выделяет одно конкретное светило или планету. Поэтому в методе профекций (быстрой прогрессии) ректификация по первому браку позволяет получить однозначное решение в отличии от ректификации по другим событиям. В качестве прогрессивного элемента используется Мс, движущееся равномерно.

Метод ректификации гороскопа по дате регистрации первого брака разработан немецкой астрологической школой в Гамбурге, хорошо опробован и описан С.В. Шестопаловым, но рекомендуется им лишь для ректификации Асц в пределах одного знака, т.е. необходимо знание времени рождения с точностью до одного часа. Автору же удалось применить этот метод для ректификации карты рождения в пределах суток.

10. *Метод типологии*, требующий значительного дара наблюдения и профессиональной выучки. По внешности, по характерным чертам поведения, которые проявляют при разговоре при первой встрече, можно установить восходящий знак, т. е. знак Зодиака в котором находится Асц. А далее с помощью других методов устанавливается градус.

7.2. МЕТОД РЕКТИФИКАЦИИ ГОРОСКОПА ПО ПЕРВОМУ БРАКУ (Гамбургская астрологическая школа)

Суть метода сводится к тому обстоятельству, что прогрессивное Мс, обозначаемое Мб в момент события (брака) образует точный, кратный 30° , аспект с сигнификатором брака.

Годы и зодиакальные знаки здесь не учитываются, а используются только календарные даты и градусы без знака Зодиака, т.к. за один год Мс проходит ровно 30° , т.е. один знак.

Сигнификатором брака считается:

у мужчин, родившихся днем - Венера;

родившихся ночью - Луна;

у женщин родившихся днем - Солнце;

родившихся ночью - Марс.

Положение Солнца под горизонтом, ниже оси Асц - Дсц указывает на ночное рождение, а над горизонтом - дневное рождение.

Рассмотрим несколько вариантов.

1-й вариант (самый простой):

известно неточное время рождения в пределах одного-двух часов; место рождения и место регистрации первого брака совпадают или находятся в пределах одного часового пояса.

Порядок работы.

1. Составляем исходную карту по известному неточному времени рождения. Устанавливаем возможный знак асцендента.

2. Уточняем знак Асц по внешности.

3. Устанавливаем по исходной карте ночное или дневное рождение, сигнификатор брака (для женщин или мужчин соответственно).

4. Ректифицируем по браку, считая что прогрессивная Мс, обозначаемая Мб, образует точный, кратный $30''$ аспект с сигнификатором брака - Сбрака.

Если аспект неточный, необходимо подвинуть исходную Мс так, чтобы аспект Мб с показателем брака Сбрака стал точным, т.е ввести поправку П, тогда

$$Мб = Мс + П = Сбрака \quad (1)$$

Вычисляем поправку П, учитывая, что Мс за один год проходит 30° за месяц - $2,5^\circ$, за день - 5 минут. Предварительно вычисляем сколько лет, месяцев, дней прошло со дня рождения до даты регистрации первого брака (только первый брак!), но количество лет не потребуется, т.к. 1 год соответствует 1 знаку, т.е. 30° . С учетом этого из (1) имеем:

$$Мс = Сбрака - П \quad (2)$$

Например: рождение мужчины 29.08.1972; время рождения неточное 13.00; г. Новосибирск.

По исходной карте: Мс - $28^\circ 17'$ Льва; Асц - $10^\circ 25'$ Скорпиона, рождение дневное, сигнификатор брака Сбрака = Венера $20^\circ 11'$ Рака, регистрация первого брака 2.08.1991, Новосибирск.

Вычитаем из даты регистрации брака дату рождения (годы не учитываются)

1991. 08. 02

1972. 08. 29

11. 03

т.е. 11 месяцев, 3 дня, тогда поправка

$$П = 2,5^\circ \times 11 (\text{месяцев}) + 5 (\text{минут}) \times 3 (\text{дня}) = 27^\circ 45'$$

По (г) с учетом найденной поправки:

$$Мс = Сбрака - П = 20^\circ 11' - 27^\circ 45' = (30^\circ + 20^\circ 11') - 27^\circ 45' = 22^\circ 26' \text{ Льва,}$$

т.е. Мс подвинулось на $28^\circ 17' - 22^\circ 26' = 5^\circ 21'$

тогда прогрессивная Мб на момент регистрации брака

$$Мб = Мс + П = 22^\circ 26' + 27^\circ 45' = 50^\circ 11' = (30^\circ + 20^\circ 11') + 20^\circ 11' = Сбрака = Венера 20^\circ 11' \text{ Рака}$$

5. Для найденного Мс $22^{\circ}26$ Льва с помощью компьютера находим время рождения $12.37.23$; Асц $6^{\circ}39$ Скорпиона.

6. Отректифицированную карту анализируем, используя карты важных событий (или используя таблицы эфемерид). При этом можно использовать формулы событий, разработанные Санкт-Петербургской Астрологической Академией (см. Шестопалов С.В. "Предсказательная астрология").

Приведем формулы основных событий: (взаимодействия элементов домов для событий не указаны) (см. Приложение 8).

2-й вариант (более сложный)

- известно неточное время рождения в пределах одного часа;
- место рождения и место регистрации первого брака не совпадают и находятся в разных часовых поясах.

Ректификация усложняется. Смотрим порядок работы первого варианта: первые три пункта те же самые.

Четвертый пункт имеет здесь особенности, покажем на примере.

Пример: женщина, рождение 04.11.1964, время рождения неточное 0.22.00, место рождения Хоринск Бурятской АССР. Регистрация первого брака 14.11.1991, время регистрации 13.15., место Новосибирск.

Ректификацию производим поэтапно:

1-й этап: исходная карта рождения на Хоринск 4.11.1964, 0.22.00 — Асц $23^{\circ}57$ Льва, Мс $10^{\circ}38$ Тельца, рождение ночное, Сбрака = Марс $28^{\circ}41$ Льва.

2-й этап: переводим эту карту на место регистрации первого брака: г.Новосибирск, 04.11.1964, 0.22.00 - Асц $17^{\circ}29$ Льва, Мс $28^{\circ}25$ Овна, Марс $28^{\circ}43$ Льва.

3-й этап: ректифицируем ее по браку: вычитаем из даты регистрации брака дату рождения (годы не учитываются)

1991. 11. 14

1964. 11. 04

00. 10

т.е. 0 месяцев, 10 дней, тогда поправка

$\Pi = 2,5^\circ \times \text{О(месяцев)} + 5(\text{минут}) \times \text{Ю(дней)} = 0^\circ 50$

По (2) с учетом найденной поправки Мс должно быть:

$\text{Мс} = \text{Сбрака} - \Pi = 28^\circ 43 - 0^\circ 50 = 27^\circ 53 \text{ Овна}$

т.е. Мс подвинулось на $28^\circ 25 - 27^\circ 53 = 0^\circ 32$

Для найденного Мс $27^\circ 53$ Овна с помощью компьютера находим время рождения 00.20.00; Асц $17^\circ 09$ Льва; Мс $27^\circ 53$ Овна.

4-й этап: возвращаемся на Хоринск - 04.11.1964; 0.20.00; Асц $23^\circ 36$ Льва; Мс $10^\circ 07$ Тельца.

Итак, имеем отректифицированную карту рождения: 04.11.1964; 0.20.00; Асц $23^\circ 36$ Льва; Мс $10^\circ 07$ Тельца, Хоринск Бурятской.

Далее анализируем карту по важнейшим событиям: регистрация брака, смерть родителей, рождение ребенка и т.д.

Очень важным моментом анализа отректифицированной карты рождения является проверка согласованности карты с полученным образованием и профессией. Полученное (или не полученное) высшее образование должно соответствовать 9-ому дому, знаку дома, знаку управителя, причем на отсутствие образования должны указывать тормозящие обучение планеты (по своим свойствам или аспектам).

На профессию укажут знаки асцендента, Мс и куспид 6-го дома, а также знаки, в которых находятся управители 1-го, 10-го, 6-го домов.

Более сложными вариантами ректификации будут варианты, когда время рождения неизвестно, а известна лишь дата рождения, или, в лучшем случае время суток. Рассмотренный метод ректификации по браку можно распространить и на эти варианты. Естественно в этом случае восходящий знак неизвестен.

Опытный астролог попытается определить восходящий знак по характеру/ поведению, внешнему виду. Кроме того, момент обращения клиента к астрологу не случаен, и, составленная на этот момент карта (дата, час, минута) дает указания относительно Асц гороскопа данного человека.

Часто Асц хорарной карты - на момент обращения клиента к астрологу - совпадает с АСЦ локальной карты или светило, восходящее в хораре, является восходящим светилом в карте данного человека или хозяином Асц его карты.

С.В.Шестопалов это правило формулирует так: элемент первого дома хорара (хозяин или планета первого поля) является элементом первого поля радикаса.

3-й вариант (более сложный)

Известно время суток, т.е. либо утро, либо день, либо вечер, либо ночь.

Считаем, что на каждое время суток приходится б часов, что дает для дня — дневное рождение; для ночи — ночное рождение; для утра и вечера могут быть и ночное и дневное рождение. Здесь по сравнению с первым и вторым вариантами ректификация усложняется.

Порядок работы

Итак, к астрологу пришел человек с желанием иметь гороскоп, известно лишь время суток, дата и место рождения.

1. Фиксируем время высказывания этого желания (дата, час, минута).

2. Составляем хорарную карту встречи.

3. В соответствии с правилом фиксируем (предварительный) восходящий знак Асц.

4. Уточняем предварительный восходящий знак по внешности, по характерным чертам поведения, которые проявляются в разговоре.

5. Составляем исходную предварительную карту рождения, обязательно соответствующую указанному времени суток.

6. Ректифицируем по браку: по исходной карте определяем дневное или ночное рождение, сигнификатор брака; вычисляем поправку (см. вариант 1, 2) вычисляем

Мс = Сбрака - П

для найденного Мс составляем три карты с интервалом приблизительно 2 часа, которые укладываются в указанное время суток.

Залгечание для утра и вечера среди этих трех карт могут быть карты как ночного, так и дневного рождения.

7. Анализируем эти три карты. Если среди этих карт есть карта с предварительным Восходящим знаком, то начинаем проверку по событиям с этой карты.

Если нет, то проверяем по событиям все три карты.

Пример: женщина, рождение 26.11. 1958, утро, Новосибирск, регистрация первого брака 02.11.1979, 12.00, Новосибирск.

Предположим, что выполнив первые четыре пункта определим предварительный Восходящий знак Скорпион. Продолжаем:

составляем исходную предварительную карту: 26.11.1958, 7,08.52, Новосибирск, рождение ночное, сигнификатор брака Сбрака - Марс 20°31 Тельца, регистрация первого брака 02.11.1979, 12.00., Новосибирск. Вычитаем из даты регистрации брака дату рождения

1979. 11. 02

1958. П.'26

11. 06, т.е. 11 месяцев и 6 дней

поправка П = $2.5^e \times 11 + 5 \times 6 = 23^e00$

Мс = Сбрака - П = $20^e31 - 23^e00 = 27^e31$

Здесь для данного Мс возможно три варианта (утро)

Мс 27 31 Рака - 09.01.16; Асц 2848 Скорпиона; Марс 20°30 Тельца.

Мс 27'31 Льва - 07.09.30; Асц 9°56 Скорпиона; Марс 20°31 Тельца.

Мс 27 31 Девы - 05.09.20; Асц 19°51 Весов; Марс 20°32 Тельца.

Эти три карты набраны с помощью компьютера для Mc 27°31.

Для выбора варианта делаем проверку по событиям, анализируем и делаем выводы. Все события хорошо согласуются с картой рождения на время 09.01.16.

4-й вариант (самый сложный)

Время рождения не известно, а известна лишь дата рождения.

Порядок работы как в третьем варианте: выполняем пункты 1, 2, 3, 4, 5, 6; находим Mc соответствующее дневному рождению, и Mc соответствующее ночному рождению, по которым составляем 6 дневных и 6 ночных карт.

Далее анализируем эти 12 карт. Отбраковываем те, знак Асц которых, совершенно не согласуется с человеком, остальные проверяем по событиям. Выбираем карту с которой согласуются все события.

7.3. Определение Восходящего знака по внешности

Восходящий знак - Знак Зодиака в котором расположен Асцендент. Это знак, поднимающийся на восточном горизонте в момент рождения и видимый с места рождения. Это знак, в котором начинается первый дом, связанный с физическим телом.

Опытные астрологи умеют определять Восходящий знак по физическому облику, манерам поведения, голосу.

Восходящий Овен

Рост средний или немного выше. Худощавое, но мускулистое тело. Длинное лицо и шея, часто кадык. Сильные конечности, поджарая фигура.

Черты лица резкие, широкий лоб, надбровные дуги сильно выражены; обычно встречаются густые брови. Нос крупный, часто с горбинкой, выступает вперед. Рот широкий, губы сухие и узкие.

Глаза обычно орехово-карие, быстрый взгляд. Глаза широко расставлены и открыты.

Волосы жесткие, темные с рыжеватым отливом. Склонность к облысению.

Восходящий Телец

Рост чаще невысокий. Сильное тело, хорошие пропорции, но выделяется короткая, толстоватая шея и сильный загривок. Широкие, сильные плечи. Общая полнота. Короткие ноги. Неуклюжесть, но большая жизненная сила.

Лицо полное, скулы выступающие. Округлая голова. Нос крупный, широкий. Лоб большой, выпуклый. Густые брови. Хорошая кожа, но при пораженной Венере - болезненная, пастозная.

Глаза темные, выпуклые - "воловыи глаза" с длинными ресницами.

Обычно красивые волосы, волнистые, красиво укладываются в прически и имеют красивый густой цвет, без оттенков.

Женщины более привлекательны, меньшего роста. Хорошая фигура, плотно сбитая.

Восходящие Близнецы

Высокий рост, прямое и стройное тело. Склонность к худощавости. Длинные руки и кисти рук. Пружинистая и быстрая походка. Активная жестикуляция. Смуглая или красноватая кожа, пигментация.

Овал лица вытянут, черты лица тонкие, заостренные. Для Носа характерны два профиля, в том числе заостренный, похожий на орлиный. Лоб высокий, прямой, обычно открыт.

Рот насмешливый, подбородок легкий, маленький.

Глаза карие или серые, быстрый, активный взгляд. Волосы темно-каштановые, малопослушные.

Восходящий Рак

Средний рост. Часто склонность к полноте. Тело небольшое, верхняя половина развита сильнее. У женщин развита грудь и бедра. Маленькие кисти рук и ступни ног, пальцы часто короткие и пухлые. Конституция слабая.

Лицо круглое, полное с мелкими чертами. Черты лица мягкие, кожа бледная, водянистая. Лоб небольшой, выпуклый. Нос тупой, мягко очерчен, курносый или вздернутый. Рот невелик, губы часто припухшие или "бантиком", но могут быть сжатыми в виде щелей, тонкие с опущенными уголками. Подбородок небольшой, иногда с ямочкой.

Глаза серые или другого цвета. Мягкий, недоверчивый взгляд исподлобья, устремленный внутрь себя. Форма глаз округлая, несколько выпуклая.

Волосы тонкие, светлые или темно-каштановые, мягкие, без склонности к облысению.

Восходящий Лев

Рост выше среднего. Хорошее телосложение. Фигура правильная, несколько склонная к тучности. Широкие плечи, широкая грудная клетка, толстая талия, выпуклые колени, ноги тонковаты. Прямая осанка.

Широкая круглая голова гордо поднята. Иногда напоминает "петушинную".

Открытое лицо, красивая кожа, благообразность щек. Губы поджаты, с подчеркнутой жесткостью. Уши большие, в юности часто лопухие. Подбородок тяжелый. Нос крупный, имеет шишковатую нижнюю часть.

Глаза серые, удлиненные, с приподнятыми уголками. Взгляд быстрый, со стороны - "кошачий".

Волосы светлые, густые, напоминающие гриву. У мужчин залысины по бокам лба, напоминающие кошачьи ушки.

Восходящая Дева

Рост выше среднего. Стройная фигура. Телосложение хорошее, среднее. Длинные руки и пальцы.

Овальное, утонченное лицо, обычно малопривлекательное. Смуглая или красноватая кожа. Лицо имеет насмешливое выражение. Рот с неподвижными губами, или губы "бантиком", но не поджаты. Часто острый, выступающий подбородок. Нос крупный, меркурианский, ступенчатый.

Глаза темные, небольшие, но широко расставлены по отношению к переносице. Взгляд стреляющий. Волосы, обычно, выющиеся, цвета спелой ржи и с пепельным оттенком.

Восходящие Весы

Высокий рост, стройная фигура, хорошо сложенная. Женщины несколько астеничны, но талия хорошо выражена. Мужчины худощавы, с длинными ногами и красивыми бедрами.

Правильный овал лица с гармоничными чертами. Полные щеки с ямочками, губы красивой формы, яркие. Ясный и нежный облик. У мужчин лицо часто имеет слащавое выражение.

Кожа необыкновенно нежная, чистая, нос прямой. Рот резко очерчен.

Глаза темные, приветливый взгляд, но несколько холодный. Кажется, что глаза смотрят вдаль. Улыбка всегда с одинаковым выражением.

Волосы гладкие, каштановые, иногда черные. В целом внешность обаятельная, актерская, особенно у женщин.

Восходящий Скорпион

Средний рост. Массивное, мускулистое, хорошо сложенное тело.

Большое, широкое лицо. Смуглая кожа. Короткая, толстая, негармонично посаженная шея. Некрасивые, иногда кривые ноги.

Очень густые брови. Сильный голос. Нос редко бывает прямым - он либо орлиный, либо курносый.

Лицо имеет саркастическое выражение или мрачное. Верхняя губа почти со складкой, рот имеет смакующее выражение с издевательской улыбкой. Губы красивые, у мужчин нижняя челюсть мощная, довольно хищная.

Взгляд пронизательный, острый, дерзкий, насмешливый, с оттенком таинственности. Уголки глаз сильно опущены вниз.

Волосы темные, прямые, коротко остриженные. Открытые поры на тыльной стороне кисти рук.

Восходящий Стрелец

Рост выше среднего. Красивое тело, предрасположенность к полноте и даже тучности, ожирение живота. Ноги относительно корпуса довольно длинные.

У женщин — изящная верхняя часть фигуры, несоразмерно широкие бедра, большой живот. У мужчин несоразмерность (признак Кентавра) может проявиться иначе, например, верхняя половина волосатая, а ноги без волос.

Голова большая, представительная. Лицо часто квадратное. Лоб высокий, нос длинный. Складки на лбу, уши большие.

Рот надменный. Подбородок выражен, часто с ямкой. Кожа розовая.

Глаза светло-карие, ясные, взгляд "свысока".

Волосы каштановые или светло-каштановые, склонность к облысению.

Восходящий Козерог

Рост средний и ниже среднего. Тело худощавое, не очень хорошо сложенное, но может быть и плотным.

Лицо продолговатое, узкое с мрачноватым выражением. Длинная худая шея, узкая грудь. Слабые худые ноги с выпуклыми каленками, неровная походка. Склонность к сутулости.

Жидкая растительность на лице. Длинный нос, длинный подбородок. Широкая переносица, большое расстояние между носом и губой. Узкие губы. Носогубные складки сильно выражены. "Цедит" слова.

Характерные особенности: несколько оттопыренные уши, растающие прямо в ушные кости, без мочки.

Глаза - уголки приподняты вверх, выраженная скуластость, если Солнце при рождении под горизонтом. Уголки глаз опущены вниз, если Солнце при рождении над горизонтом.

Темные или пепельные волосы, прямые.

Восходящий Водолей

Рост средний и выше. Хорошо сложенная фигура. Телосложение астеничное с впечатлением анемичности, болезненности, хотя это может не соответствовать действительности. Внешность обманчивая, с налетом аристократизма.

Лицо овальное, нос тонкий, шея длинная.

Небольшие темные глаза с некоторым прищуром, уголки опущены вниз. Хороший глазомер, дружелюбный взгляд.

Светлые, часто волнистые волосы. Женщины привлекательные.

Восходящие Рыбы

Небольшой рост, слабая конституция. Слабые способности к регенерации.

Если Солнце при рождении под горизонтом, то фигура маленькая, толстоватая. Бледное, круглое полное лицо. Линия рта мягкая. Нос - не отчетливый, смягченный. Часто обвисшие Щеки, второй подбородок.

Если Солнце при рождении над горизонтом, то фигура не толстая, но лицо все же обвисшее, особенно внизу.

У женщин очень ладная фигура, плавная, нет рельефности.

Отличительные особенности: глаза большие, часто опухшие, сонные, устремленные во внутрь. Иногда настороженные, отрешенные, холодные, "стеклянные", иногда апатичные.

Между радужкой и веком - белая полоска.

Короткие конечности, толстые, некрасивые ноги, плоскостопие.

Манера поведения - погруженность в секретные мысли.

Необходимо отметить следующее:

1. Внешность по знаку Асцендента выступает тогда, когда вблизи Асцендента и в 1-м доме нет планет.

2. Знак Асцендента ярко проявляется у людей с разбросанной космограммой без стеллиумов и конфигураций (квадрат, тригон и т.д.), которые держат космограмму.

3. Если Асцендент поражен при сильном Солнце в гороскопе или если сильное Солнце в одном знаке со стеллиумом планет, то Асцендент на внешности может не отразиться.

На внешность могут оказывать влияние другие факторы, корректируя ее.

Отметим некоторые из них:

1. При разбросанном типе космограммы проявится планета-управитель градуса Асцендента. Надо учитывать в каком знаке оказалась эта планета.

Например, Меркурий - управитель Асцендента: если Меркурий в Близнецах - внешность вытянутая, человек худощавый; если Меркурий в Тельце - внешность может быть тельцовской и т.д.

Кроме того сама планета-управитель градуса Асцендента сказывается на конституции:

Меркурий - астеничность, тонкая кость, жилистость;

Марс - предрасположенность к мускулистости, большие руки;

Венера - мягкость, плавность очертаний, сильно выраженный подкожно-жировой слой;

Юпитер - тучность и облысение;

Сатурн - резкие черты лица (вырубленность), землистый цвет, независимо от качества здоровья, толстая кость;

Уран - диспропорциональность, меняющаяся внешность;

Нептун - некоторая анемичность, влажность кожи, нездоровый цвет лица, бледность. Может быть нездоровая кожа.

Плутон - некоторая "квадратность", часто высокий рост;

Прозерпина - несколько питекантропический лоб, сильно выраженные надбровные дуги, сильный, большой затылок, длинные руки;

Хирон - переменчивая внешность, то худеет, то толстеет.

2. Накладку на внешность дает планета вблизи восхода. При этом следует учитывать, что если восходящая планета в 12-м доме, то она меньше влияет на внешность, чем из 1-го дома, а иногда и совсем не влияет.

Луна, Венера, Юпитер на Асценденте всегда дают избыточный вес.

Меркурий, Уран, Плутон - наоборот, недостаточность веса, худобу.

Солнце, Марс дают нормальное телосложение.

Если известно время рождения с точностью до 30 минут, и в это время восходит планета, то при решении вопроса куда ее поставить в 1-й или в 12-й дом необходимо ориентироваться на внешность:

Солнце - худоба, длинные руки и ноги, лицо круглое, глаза круглые или удлинённые, рот круглый, нос прямой (у Львов - греческий);

Луна - рост небольшой, кожа водянистая, лицо круглое, но более плоское, чем у Солнца, руки маленькие, пальцы пухлые;

Меркурий - скуластость и чуть заостренный носик;

Марс - резкие черты, родинка, выражены надбровные дуги, хорошая мускулатура, атлетическое сложение. Марс в огнен-

ном знаке, нос прямой, в водном - чуть-чуть приподнят. Женщины мужеподобны и рано стареют.

Венера - привлекательная внешность. При плохих аспектах делает речь замедленной, дает полноту, рыхлость. Мужчины женоподобны.

Юпитер - солидная фигура, склонность к полноте, "ходячий авторитет", привлекает внимание, всех поучает;

Сатурн - (в 1-м доме в падении) - рост ниже среднего, если в Раке - рост маленький. Впалые щеки, лоб с философскими шишками. Во внешности аскетичность;

Уран - несоразмерность конституции, разный цвет глаз. Внешность притягивает и отталкивает.

Нептун - мрачноватость и мечтательность, некоторая таинственность. Бледность, анемичность. Руки маленькие, рот большой, но не чувствительный.

Плутон - дает лицо, которое не забывается. Во внешности ощущение разрушительной силы.

Черная Луна - на лице особая отметина: родинка, шрам, родимое пятно, черное *пятно* на белке глаз и т.п.

Хирон - тип меркурианский. Как обезьяна хватается за все дела.

Если перечисленные признаки не выступают, то планету следует оставить в 12-м доме.

3. При солярном типе космограммы может сказаться на внешности солнечный знак. Для иньской космограммы - при рождении ночью, для янской - при рождении днем.

4. Если в гороскопе есть стеллиум планет, то внешность определяет планета-владыка стеллиума. Например стеллиум в Козероге (без Солнца) - внешность козерожья. Для ночного рождения это верный признак, при дневном - тип может быть двойственный.

5. Если в знаке Асцендента несколько планет, то нужно смотреть, где управитель этого знака. Например^ стеллит во Льве, а его управитель Солнце в Тельце. Внешность Лев - Телец.

6. В женской внешности может выступать Луна, если в ее знаке еще хотя бы две планеты и рождение ночное.

7. Может на внешность оказать влияние и планета на Мс, если она имеет высокий статус в гороскопе.

Влияние планеты в любом из перечисленных семи случаев усилится, если она оказалась в "королевском" градусе. Тогда влияние ее проявится обязательно.

8. На внешность влияют не только планеты на Асценденте, но и аспекты к Асценденту. Учитываются тригон и квадрат.

Квадратный аспект следует считать поражением Асцендента, тогда внешность будет стертой. Если к асценденту Тау-квадрат с Узлами, то внешность точно стертая.

Тригон подчеркивает черты планеты в аспекте.

Если к Асценденту тау-квадрат и тригон, нужно смотреть, в какой конфигурации более сильные по кармическому статусу планеты.



ГЛАВА 8 ЦЕПОЧКИ ПЛАНЕТ ПО УПРАВЛЕНИЮ

Энергетическими процессами, процессами взаимодействия пронизано все мироздание. Астрологи владеют уникальными методами описывать эти процессы, владеют космическими (энергетическими) законами духа и души, проявляющиеся в человеке, в его поступках, мыслях, чувствах.

В Московской Астрологической Академии Астрогором А.А. и его соратниками разработан и успешно опробован метод энергетического толкования гороскопа, называемый "планетарные цепочки", строящиеся по закону диспозиции.

Замечание: Диспозитор (лат. Dispositor - "распорядитель") - управитель знака, находящегося на куспиде дома гороскопа или знака, в котором стоит планета.

Эти планетарные цепочки Астрогор А.А. назвал "Формулами души".

Цепочка планет по управлению показывает, как протекает энергия между планетами в космограмме, откуда и куда. Это важно в психологической и медицинской астрологии.

Центры цепочек - это центры мотивации человека. Если в центре цепочки Венера, то для человека любовь, красота имеют самое важное значение. Если Марс - главное быть сильным, быть первым, победить. Если Меркурий - интеллектуальное развитие, учеба, большое число контактов и знакомств.

Если центр состоит из одной планеты, которая находится во владении (т.е. в знаке, которым управляет), то она является самой сильной по энергетике. Она определяет пробле-

му, поставленную сейчас, в этом воплощении и возможность успешно ее решать.

Если центр образован двумя планетами, которые управляют друг другом, то говорят, что они находятся во взаимной рецепции. Это проблема, поставленная ранее и активно прорабатываемая сейчас. Если планеты сильные и способны помогать друг другу, центр работает хорошо (например: Венера в Раке, Луна в Весах - хороший центр, ведущая мотивация: дом, семья, брак). Если планета слабая, тем более в изгнании (Венера в Скорпионе, Плутон в Весах), то центр создает для человека проблему, туда его тянет, а действовать там нелегко, возможны проблемы сексуального характера, проблемы личных отношений или в финансовой области.

Если центр образован тремя планетами, включенными в треугольник последовательным управлением, то это указывает на проблему души, поставленную давно, прошедшую стадию активной работы и находящуюся сейчас на третьей, гармонизирующей стадии работы. Очевидно, это показатель души, работающей активно в выбранном направлении.

Если центр образован четырьмя планетами, включенными в квадрат последовательным управлением, то это указывает на завершающую стадию работы Души над проблемой, оформление и завершение работы в этом направлении.

Цепочка может состоять из двух, трех, и, изредка, более центров и частей. Тогда у человека несколько ведущих мотиваций. Тут они вполне определенные, но их несколько, и надо заниматься всеми сразу или попеременно - одной, затем следующей, потом опять переходя к первой. Некоторые из них могут состоять из одной планеты, некоторые из нескольких. Соответственно и реализовать одни легче, другие сложнее. И одни важнее, другие менее важные. **Одинокие центры** - планеты требуют особую оценку и внимание. Это значит, что тема, связанная с Данной планетой очень важна для человека, но она мало связана с его остальной деятельностью. Например, Луна в Раке, важ-

ность семьи, дома. Но это не связано с остальной деятельностью человека, которая определяется другой частью цепочки.

При расшифровке цепочки учитывается принцип планеты, качества планеты в знаке (в котором она стоит) в соответствии с диспозитором (управителем знака), а ситуации в которых все это будет проявляться, определяются домами, соответствующими знакам.

Можно строить цепочки и по септенеру, используя только классические планеты. Они иногда полезны для детей, для людей в экстремальных ситуациях, и для людей мало затронутых современной цивилизацией.

Правила построения цепочек:

1. Выписываем в столбик все планеты из космограммы (гороскопа) от Солнца до Плутона, включая Хирон и Лунные узлы, лучше с указанием знака, в котором стоит планета.

2. Рисуем от каждой стрелочку.

3. После каждой стрелочки указываем планету, которая управляет знаком нахождения данной планеты.

4. Делаем рисунок, соединяя планеты стрелочками.

5. Необходимо помнить, что к планете может идти одна стрелка, может много, может и ни одной, а от планеты - всегда идет одна и только одна стрелка (смотреть пример Юлия).

"Формула Души", цепочка планет космограммы человека, даже внешне похожа на химическую формулу молекулы.

У каждого человека своя неповторимая формула, жесткая и устойчивая. Она формируется в день рождения и остается для человека энергетическим клише на всю жизнь. Она рассказывает о том, каким образом будут формироваться желания, мысли и поступки; раскрываются возможности овладения энергиями и трудности управления и понимания другими; показывает на причины и следствия, которые будут сопровождать человека в жизни.

Приведем "Формулы Души" известных астрологов:

ЮЛИЯ

02.07.1972

O 25 → ☽
 ☽ Ж → ♀
 ♀ ♀ → ☽
 ♀ II → ♀
 of ' O
 ♀ ♀ → ♀
 ♀ II → ♀
 Ж ♀ → ♀
 ♀ ♂ → ♀
 ♀ ♀ → ♀
 ♂ ♀ → cf
 ♀ ♀ → ♀
 ♀ ♀ → ☽

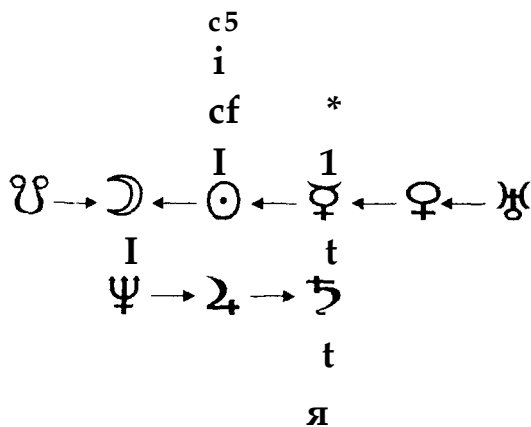

1) М. Нострадамуе
14.12.1503

If — ♀ II

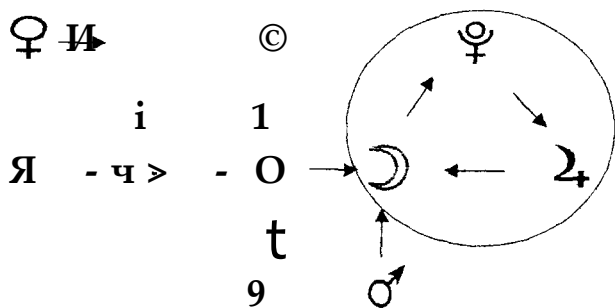

2) А. Астрогор
28.12.1948

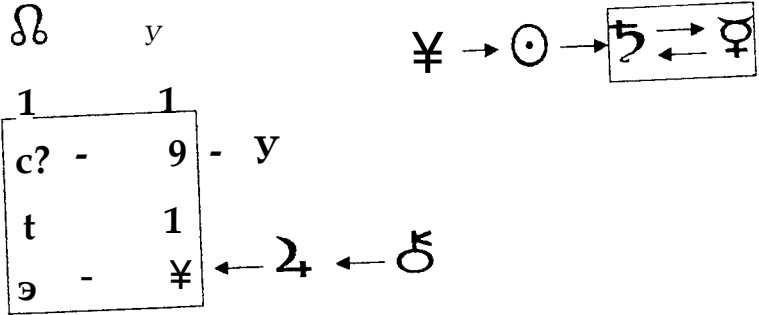

3) А. Подводный
11.05.1953

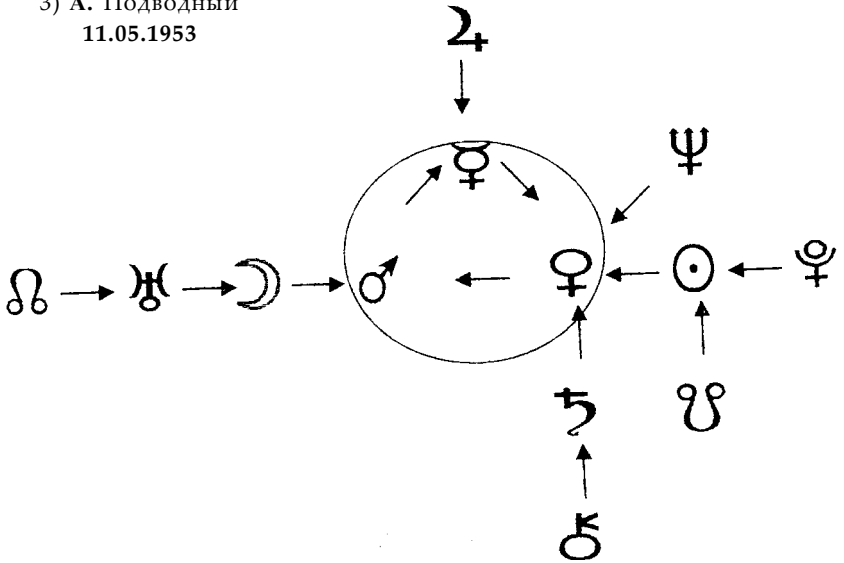

4) П. Глоба
16.07.1958

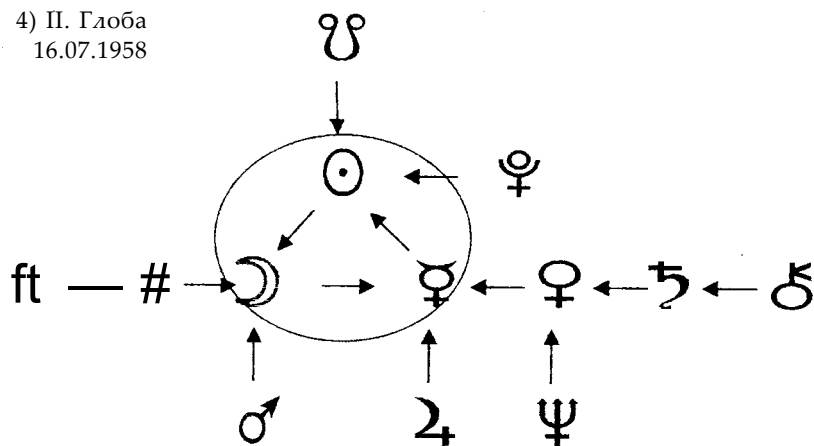

5) Л. Кулакова
07.06.1935

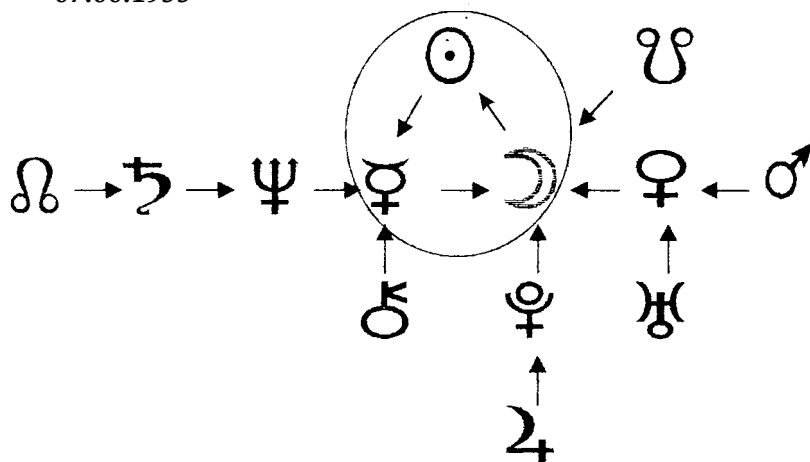

6) М. Шабалин
14.02.1952

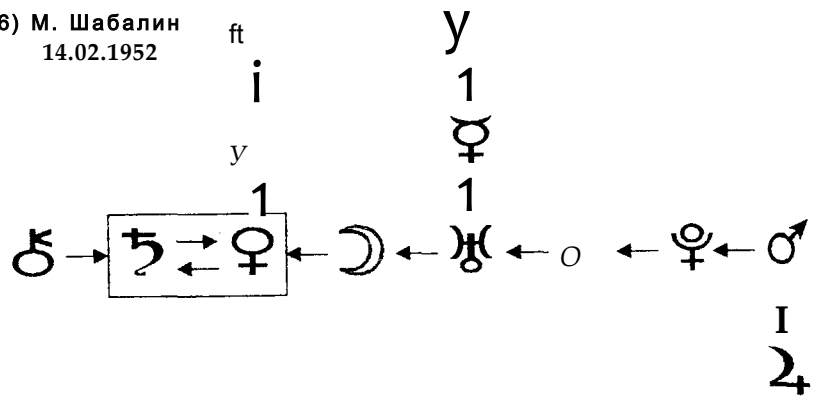

ГЛАВА 9 О ЗЕМНЫХ ВОПЛОЩЕНИЯХ

[версия]

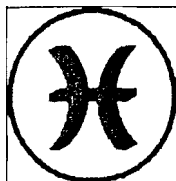

Кулакова А.Н.

г. Новосибирск ноябрь, 1996 г.

В этом небольшом исследовании излагается еще одна версия тайны числа 777 воплощений. Она навеяна идеями, которые изложены в работе А. Бейли: «Трактат о семи лучах», эзотерическая астрология, [3].

Согласно Е.П. Блаватской [1] и Письмам Махатм [2] период между земными воплощениями Духа продолжается от нескольких лет до 1000 - 2000 и более, поэтому число 777 воплощений относится к вполне определенному временному отрезку земной эволюции, по-видимому, порядка 1,2 миллиона лет. Этот временной интервал хорошо согласуется со временем возникновения и эволюции Пятой (Арийской) Коренной Расы современного человечества. Пятая Коренная Раса возникла около 1 миллиона лет назад и до завершения ее эволюции впереди не менее 200 тысяч лет [1], [2].

Согласно А. Бейли [3] определенный этап эволюции земного воплощения Духа начинается с *обращенного* Зодиакального Круга от Рыб к Овну, затем *прямой* Круг от Овна к Рыбам, затем опять *обращенный* круг и *прямой*, т.е. непрерывное чередование *обращенных* и *прямых* кругов. Подчеркнем, что на *обращенном* круге происходит эволюция Духа в «себе», а на *прямом* - в социуме.

Очевидно, на каждом этапе человеческой эволюции число кругов, в которых развитие Духа происходит через 777 земных воплощений, ограничено, и, как будет показано ниже, равно 12-ти. Безусловно, для быстро эволюционирующих Духов, число воплощений сокращается и даже значительно. В гороскопах рождения Индивидуальностей основными знаками Зодиака являются Солнечный (знак конstellации Солнца) и Восходящий Знак (асцендент - начало гороскопа). По-видимому, от воплощения к воплощению происходит смена как Солнечного, так и Восходящего знаков.

Если предположить, что для эволюции Духа при прохождении 1-го (*обращенного*) Зодиакального круга необходима последовательная (но не обязательно!) проработка всех знаков Зодиака, то при Солнечном знаке Рыб, асцендент (Восходящий знак) будет последовательно находиться в Водолее, Козероге, ..., Овне. Затем при Солнце в Водолее Asc будет в Козероге, Стрельце, Овне и т.д., тогда 1-й круг дает 66 воплощений.

Второй (*прямой*) круг от Овна к Рыбам дает также 66 воплощений. Он начинается с Солнечного знака Овен, с Asc последовательно в знаках Тельца, Близнецов,.... Рыб, затем Солнечный знак Телец и т.д..

За два круга (*обращенный* и *прямой*) каждый Солнечный знак имеет Asc во всех остальных 11-ти знаках Зодиака, т.е. общее число воплощений за два круга $12 \times 11 = 132$ (см. табл.1).

Последний 12-й круг - прямой от Овна к Рыбам заканчивается на Солнечном знаке Дева (управитель Прозерпина), т.е. в этом круге получается

$11+10+9+8^A7+6=51$ воплощений (см. Табл.1). Именно здесь, в знаке Девы, которым управляет Прозерпина, заканчивается трансмутация и трансформация Духа!

Общее число воплощений (см. Табл.1)

$$66 \times 11 + 51 = 777.$$

Число 66 - магическое (пирамида Пифагора, 10 уровней), [5].
Версия тайны числа 777 земных воплощений Духа проиллюстрирована таблицей 1.

Как известно [1], [2], каждая Коренная Раса имеет семь главных ветвей или Подрас (а также каждая из них свои семь ответвлений). Настоящее человечество - это Пятая Подраса и оно живет в этой Подрасе уже примерно 160 тыс. лет [4, ч.П, стр.450].

Относительное рассмотрение Подрас Пятой Коренной Расы и Зодиакальных Кругов Эволюции Духа показано в таблице 2. Эта 'схема естественно является идеальной. Жизненные реальности всегда отличаются от идеальных схем в ту, или иную сторону. Смена Рас (и Подрас) происходит постепенно, последующая Раса возникает еще в недрах предыдущей. Но, тем не менее, данная идеальная схема (см. табл.2) дает возможность оценить уровень восхождения Духа и найти место (номер) земного воплощения в эволюционном процессе современного человечества.

На Пятую Подрасу приходится 7-й обращенный, 8-й прямой и 9-й обращенный Зодиакальные круги эволюции Духа (см. табл.2). Пятая Подраса начинается с 445 воплощения и заканчивается 555-м. Далее, с 556 воплощения начинается Шестая Подраса Пятой Коренной Расы.

В данной идеальной схеме на каждую Подрасу приходится 111 воплощений (см. табл.2), которые распределяются по семи

ответвлениям (см.табл.4). В каждом ответвлении по 15 воплощений и по одному переходному воплощению между ответвлениями, причем между Подрасами переходные воплощения отсутствуют. Следовательно, каждое ответвление требует 16 воплощений (кроме последнего).

Число 16 - магическое. Его каббалистический символ - Мировой разум [5]. Оно определяет 16 ступеней Восхождения Духа в четырех космических посвящениях через четыре ступени в каждом [б], доступных современному Человечеству. Один из символов 16-ти - магический квадрат Дюрера • символ совершенства [5]. Другой его символ - оформление четырехмерности, 4-е измерение - духовность [б].

Как было сказано выше, в последнем ответвлении каждой Подрасы лишь 15 воплощений, переходного нет. Это говорит о незавершенности программы и о переходе ее в следующую Подрасу, а затем и в следующую Расу.

На основе вышеизложенного можно составить таблицу (см. табл. 3), которая является идеальной схемой воплощения Духа в Пятой Подрасе. Эта таблица будет полезна в работе практикующего астролога, т.к. дает возможность определить:

*во-первых, на каком круге, прямом или обратном находится Индивидуальность и, следовательно, какова его программа в данном воплощении - в «себе» или в социуме;

во-вторых, номер воплощения, который покажет «старый» или «молодой» Дух данной Индивидуальности, но не обязательно Уровень Духовности.

Номер воплощения, скорее всего, определяет не реальный номер воплощения, а уровень Восхождения Духа, уровень его достижений. По-видимому, для достижения определенного уровня развития разным Духам потребовалось разное число воплощений, одним меньше, другим больше [7]. При этом часть воплощений пропускалось (при хорошей проработке Солнечного знака и с меньшим числом Восходящих Знаков), другим же давались дополнительные воплощения. К таким относятся во-

площения, в которых Солнечный и Восходящий знак совпадают.

Но и «старый» Дух может иметь тяжелую Карму и много не проработанных задач, а сравнительно «молодой» Дух может иметь хорошие накопления, поэтому только гороскоп рождения Индивидуальности дает точное и полное представление об уровне развития Духа, его Карме, его программе в этом воплощении.

Таблица 3 (см. табл. 3) может только помочь астрологу в прочтении гороскопа рождения Индивидуальности. Пользоваться ею нужно следующим образом: например, по гороскопу рождения определяем Солнечный знак - Рак, Восходящий знак - Весы. Это дает 495 номер воплощения 8-го прямого круга Пятой Подрасы. Конечно, астролог может встретиться с Индивидуальностью, принадлежащей к Четвертой Подрасе или Шестой Подрасе. Но Индивидуальностей, достигших уровня Шестой Подрасы еще очень, очень мало [4] и они всегда выделяются своими необычными способностями.

Интересно здесь также отметить, что таблица 3 дает наглядное представление о 66 воплощениях Духа в каждом круге в виде вышеупомянутой пирамиды Пифагора [5].

Автор представленной работы подчеркивает, что данное исследование является только версией и будет благодарен, если астрологи примут участие в обсуждении этой магической тайны.

В заключение позвольте привести слова Великого Учителя - Махатмы: «... попытайтесь решить задачу 777 воплощений ... Хотя я принужден отказать вам в осведомлении ... все же, если вы разрешите задачу самостоятельно, моим долгом будет подтвердить это», [2].

И слова Е.П. Блаватской по этому же поводу: «Но задача никогда не была разрешена и результатом этого были не прекращавшиеся недоумения и ошибки», [1, Т. 1, ч.1, стр.217].

Копировать и использовать в личных целях
 Copyright © 2010
 Все права защищены
 Издательство "Астрал"

Общее число воплощений Духа

Круг эволюции	Число воплощений для каждого Солнечного знака круга										
1 обращенный	11	10	9	8	7	6	5	4	3	2	1
2 прямой		1	2	3	4	5	6	7	8	9	10
3 обращенный	11	10	9	8	7	6	5	4	3	2	1
4 прямой		1	2	3	4	5	6	7	8	9	10
5 обращенный	11	10	9	8	7	6	5	4	3	2	1

Таблица 2



СХЕМА ВОПЛОЩЕНИЯ ДУХА В 5-ОЙ ПОДРАСЕ

РАСА	КРУГ ЭВОЛЮЦИИ	НОМЕР ПРОГРАММЫ ВОПЛОЩЕНИЯ	ЧИСЛО ВОПЛОЩЕНИЙ	СОЛНЕЧНЫЙ ЗНАК	ВОСХОДЯЩИЕ ЗНАКИ	
					ВОСХОДЯЩИЕ	ЗНАКИ
6 подраса	9-й круг обращенный	594	1	☉		☿
		592 - 593	2	☽	☿	
		589 - 591	3	♁	♁☿	
		585 - 588	4	♂	♁☿	
		580 - 584	5	♂	♁☿	
		574 - 579	6	♁	♁☿	
		567 - 573	7	♁	♁☿	
		559 - 566	8	♁	♁☿	
		556 - 558	3	♁	♁☿	
		550 - 555	6	♁	♁☿	
		540 - 549	10	♁	♁☿	
5-ая подраса	8-ой круг прямой	529 - 539	11	♁	♁☿	
		528	1	♁		
		526 - 527	2	♁		
		523 - 525	3	♁		
		519 - 522	4	♁		
		514 - 518	5	♁		
		508 - 513	6	♁		
		501 - 507	7	♁		
		493 - 500	8	♁		
		482 - 492	9	♁		
		474 - 483	10	♁		
463 - 473	11	♁				
4 подраса	7-й круг обращенный	462	1	☉		☿
		460 - 461	2	☽	☿	
		457 - 459	3	♁	♁☿	
		453 - 456	4	♂	♁☿	
		448 - 452	5	♂	♁☿	
		445 - 447	3	♁	♁☿	
		442 - 444	3	♁	♁☿	
		435 - 441	7	♁	♁☿	
		427 - 434	8	♁	♁☿	
		418 - 426	9	♁	♁☿	
		408 - 417	10	♁	♁☿	
397 - 407	11	♁	♁☿			
		396			♁ ^хтпаш; COS51'3T-	

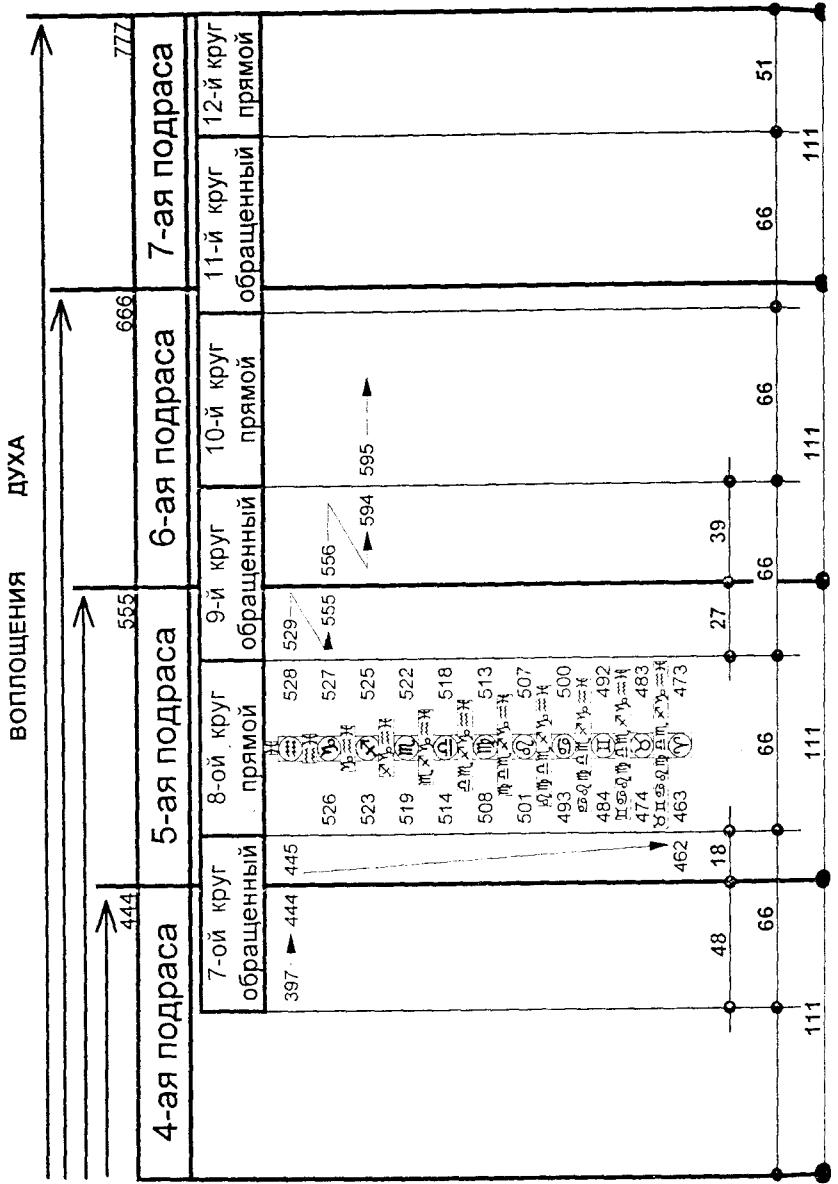
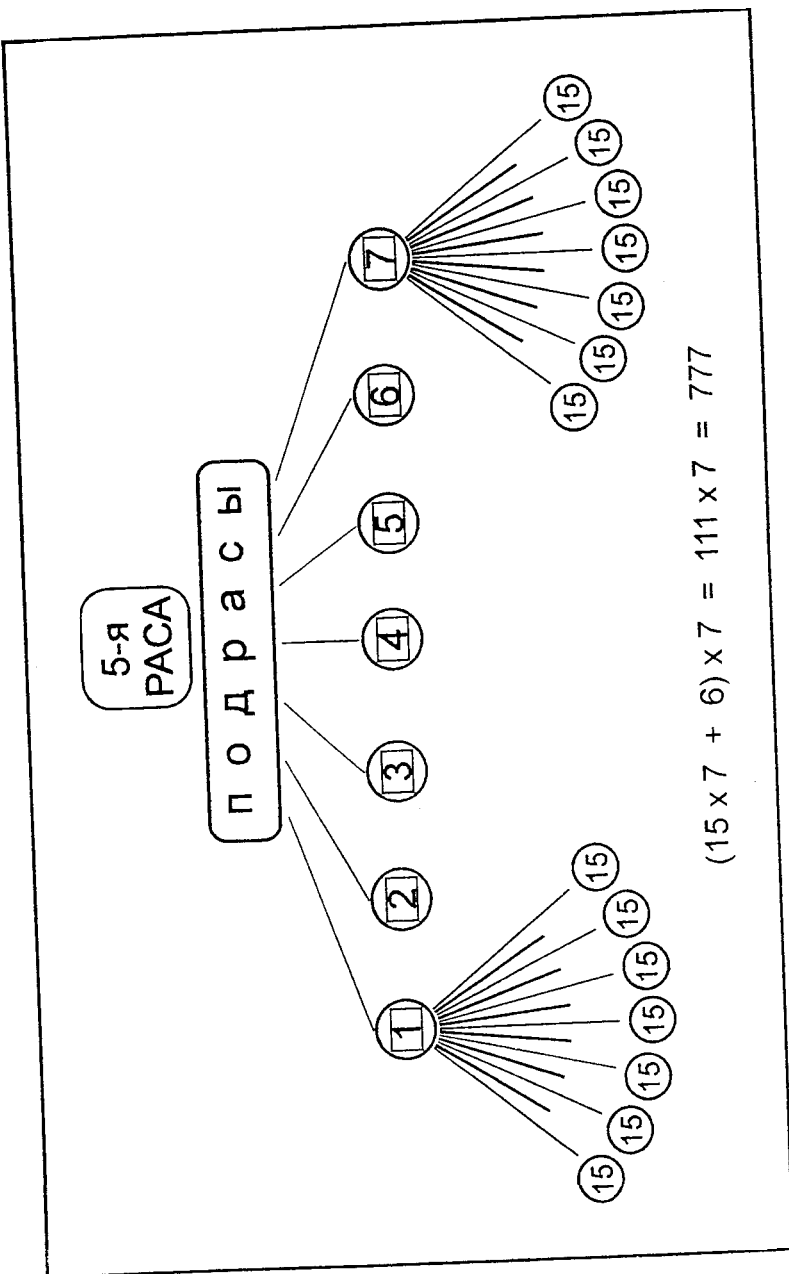

Распределение планет по началам

ЯН

ДЕН

ИНЬ

Солнце

Земля

Луна

0

—

\$

—

з

I
·

I
·

I
·

Марс

Меркурий

Венера

<f

9

9

I
·

I
·

I
·

Юпитер

Фьтон

Сатурн

X

¥

*

I
·

I
·

I
·

Плутон

Хирон

Нептун

S

<5

f

I
·

I
·

I
·

Вулкан

Уран

Прозерпина

Щ

¥

Н

Значение знаков Зодиака

Овен: принцип - "Все сразу и немедленно!", жажда новых впечатлений, новаторство, любознательность, активность проявления; энергичное начало и быстрая потеря интереса к начатому делу.

Телец: принцип - "Терпение и труд все перетрут!", основательность, практичность, целеустремленность, любовь к земле, умелые руки.

Близнецы: принцип - "Под лежащий камень вода не течет; хочешь жить - умей вертеться!", быстрая реакция, умение продвигаться сразу в нескольких направлениях, стремление к разнообразию, умение ориентироваться в любой обстановке, универсальность.

Рак: принцип - "Мой дом - моя крепость!", эмоциональность реакций, умение организовать все целесообразно и уютно, традиционность, хозяйственность.

Лев: принцип - "Власть - это сила!", распорядительность, постановочность и некоторая театральность самовыражения, стремление все делать с размахом, достоинство, благородство, творческий подход.

Дева: принцип - "Лучше синица в руках!", точность, аккуратность, детальная разработка, критический подход, ориентированность на повседневные дела, высокая работоспособность.

Весы: принцип - "Плохой мир лучше доброй ссоры!", ум не видеть обе стороны медали одновременно; стремление не

преодолевать, а обходить трудности; способность поставить дело так, что и "волки сыты и овцы целы", коллективизм, социальная направленность.

Скорпион: принцип - "Все или ничего!", пронизательность, осведомленность, страстность, стремление к крайностям; способность оказываться в центре событий.

Стрелец: принцип - "По совести!", прямолинейность, стремление к справедливому решению, склонность проповедовать, обращать в свою веру; видение перспективы.

Козерог: принцип - "Тише едешь - дальше будешь!", терпение, постепенность, экономия, порядок, умение все делать вовремя, ответственный подход к делу, надежная подстраховка, целеустремленность.

Водолей: принцип - "Через тернии к звездам!", интуиция, рационализаторский подход, изобретательность, оригинальность решений, свободолюбие, научное мышление, реформаторство, борьба за права человека.

Рыбы: принцип - "Не скудеет рука дающего!", богатое воображение, творческий подход к делу, умение соперничать, высокая нервная чувствительность, художественные способности, готовность идти на жертвы.

Значение светил и планет

Солнце: Самовыражение, утверждение своего "Я", воля:

(+) благородство, великодушие, творчество, организаторские способности, чувство собственного достоинства:

(-) властность, заносчивость, высокомерие, стремление подавлять.

Ауна: эмоции, реакции на окружение, адаптация:

(+) сочувствие, умение создавать уют, выносливость, терпеливость, память на хорошее;

(-) капризы, переменчивость, злопамятность, склонность к лени, легковёрность, легкомыслие, мелочность, истеричность, тщеславие.

Меркурий: ум, способность к учению, контактность, умение выразить свою мысль устно и на бумаге, рассудительность:

(+) быстрота соображения, активное усвоение информации, находчивость, наблюдательность, способность доходчиво изъясняться, ловкость;

(-) несобранность, бессвязные мысли, застенчивость, неразборчивость в средствах, стремление "пускать пыль в глаза", плутоватость.

Венера: любовь, удовольствие, система внутренних ценностей, выбор:

(+) добродетель, скромность, нежность, влюбчивость, оптимизм, утонченность чувств, грациозность, обаяние, человечность;

(-) чувственность, тяга к легкой жизни и примитивным удовольствиям, лени; легкомыслие, неопрятность, соглашательство.

Марс: энергия, действие, инициатива, секс, гнев, насилие:

(+) предприимчивость, активность, готовность пойти на риск, храбрость, великодушие, простодушие;

(-) опрометчивость, агрессивность, нетерпеливость, задиристость, сварливость, раздражительность, грубость, наглость, склонность глупо рисковать.

Юпитер: планета удачи, влияния, благосостояния, мудрости:

(+) доброжелательность, человеколюбие, щедрость, правдивость, искренность, вежливость, общительность, принципиальность, честность.

(-) расточительность, необязательность, большие претензии, ханжество, неразборчивость в любви, невоздержанность в еде и питье.

Сатурн: планета долга, ограничений, дефицита, тяжелого труда, реализма:

(+) упорство, благоразумие, жизнеспособность, справедливость, разумная экономность, целеустремленность; философский склад ума;

(-) холодность, расчетливость, жадность, лицемерие, догматизм, эгоизм, пессимизм, корыстолюбие, недоверчивость, мстительность, фанатизм.

Уран: планета неожиданностей, перемен, революционер и экстремист Зодиака:

(+) изобретательность, оригинальность, независимость, удачливость;

(-) упрямство, эксцентричность, странность, невезучесть.

Нептун: планета гениев, наркоманов, самообмана, интуиции, Высшей любви:

(+) идеализм, духовность, художественная одаренность: экстрасенсорность;

(-) непрактичность, самоуспокоенность, халатность, беспринципность.

Плутон: бульдозер Зодиака. Способность перечеркнуть и начать снова, внесение кардинальных преобразований:

(+) умение и стремление завоевывать симпатии, популярность, успех, энтузиазм, паранормальные способности;

(-) самоутверждение любой ценой, стремление завоевать, захватить, насадить силой, склонность к диктату.

Управители и кульминаторы знаков Зодиака

Знак Зодиака	Обитель (управитель)	В заточении	В кульминации	В падении
Овен	Марс ПЛУТОН	Хирон Венера	Солнце	Сатурн
Телец	Венера Хирон	ПЛУТОН Марс	Луна Белая Луна	Уран Черная Луна
Близнецы	Меркурий Прозерпина	Юпитер Нептун	Прозерпина Раху	Хирон Кету
Рак	Луна	Сатурн Уран	Юпитер Белая ЛУНА	Марс Черная Луна
Лев	Солнце	Уран Сатурн	Плутон	Нептун
Дева	Прозерпина Меркурий	Нептун Юпитер	Меркурий Белая ЛУНА	Венера Черная Луна
Весы	Хирон Венера	Марс ПЛУТОН	Сатурн	Солнце
Скорпион	ПЛУТОН Марс	Венера Хирон	Уран Черная Луна	Луна Белая Луна
Стрелец	Юпитер Нептун	Меркурий Прозерпина	Хирон Кету	Прозерпина Раху
Козерог	Сатурн Уран	Луна	Марс Черная Луна	Юпитер Белая Луна
Водолей	Уран Сатурн	Солнце	Нептун	ПЛУТОН
Рыбы	Нептун Юпитер	Прозерпина Меркурий	Венера Черная ЛУНА	Меркурий Белая Луна

Значение домов гороскопа

Дом	Знаки Зодиака	Сигнификаторы	Знамения Долгов
I	Овен	Марс Плутон	Самоутверждение! Определяет: внешность, личность, характер, поведение человека, <u>общее здоровье.</u>
II	Телец	Венера Хирон	Накопление! Определяет: благосостояние, материальные и духовные ценности, <u>доходы, расходы, приобретения.</u>
III	Близнецы	Меркурий Прозерпина	Контактность! Качество ума, способность к обучению, контакты с ближайшим окружением, <u>короткие поездки.</u>
IV	Рак	Алнн	Собственный дом! Происхождение, отчий дом, взаимоотношения с родителями, собственный дом, местожительство, недвижимость.
V	Лев	Солнце	Творчество! В широком смысле, спорт, сцена, преподавание, увлечение, <u>любовь, внебрачные связи, дети.</u>
VI	Дева	Прозерпина Меркурий	Служение! Работа, служба, заработок, взаимоотношения с сослуживцами, <u>здоровье, гигиена.</u>
VII	Весы	Хирон Венера	Партнерство! Деловые контакты, контракты, соглашения, брак, конфликты и разводы, <u>судебные процессы.</u>
VIII	Скорпион	Плутон Марс	Опасность! Кризисы, экстремальные обстоятельства, потери и приобретения, <u>наследство, капитал.</u>
LX	Стрелец	Юпитер Нептун	Расширение! Высшее образование, мировоззрение, духовная жизнь, религия, <u>мораль, дальние поездки, связи с заграницей.</u>
X	Козерог	Сатурн Уран	Вершина! Профессия, карьера, призвание, социальное положение, <u>реализация жизненных планов.</u>
XI	Водолей	Уран Сатурн	Сотрудничество! Друзья, приятели, сотрудники, покровителя, групповое творчество, <u>общественная жизнь, планы, надежды.</u>
XII	Рыбы	Нептун Юпитер	Темница! Добровольное уединение или вынужденное (тюрьма, больница), испытания судьбы, тайные враги, <u>духовная жизнь.</u>

Определение кармического статуса планет

Ns, п/П	Космическая характеристика Планеты	Кол-во балл	Примечание
1.	Планета : в обители в изгнании	+3 -3	Меркурий в Деве имеет особый балл "Н"
2.	Планета : в экзальтации в падении	+3 -3	Меркурий в Рыбах имеет балл -4
3.	Планета : в своей стихии в стихии антагонисте в родственной стихии	+2 -2 0	Луна в Скорпионе (родство) +1 балл
4.	Планета: в своем кресте в не своем кресте	+2 0	Марс в Раке (падении) +1 балл
5.	Планета: в своей зоне не в своей зоне	+1 0	
6.	Планета: в выделенной стихии в слабой стихии в стихии со средним коэффициентом	+2 -2 0	Если нет доминирующей стихии, то все планеты 0 баллов
7.	Планета: в выделенном кресте в слабом кресте в кресте со средним коэффициентом	+2 .2 0	Если нет доминирующего креста, то все планеты 0 баллов
В.	Планета: в выделенной зоне в слабой зоне в зоне со средним коэффициентом	+1 -1 0	Если нет выделенной зоны, то все планеты 0 баллов
У.	Планета: р. выделен. квадранте в слабом квадранте со средним коэфф.	+1 -1 0	Если нет выделенного квадранта, то все планеты 0 баллов
ю.	Планета: в выделен. полусфере в слабой полусфере (верхняя, нижняя)	+1 -1	Если нет доминирующей полусферы, то все планеты 0 баллов
11.	Планета: в выделен. полусфере р. слабой полусфере (западная, восточная)	+1 -1	
12.	IT\аиета: связанная с доминир. началом со слабым началом с третьим началом	+1 -1 0	Если нет доминирующего начала, все планеты 0 баллов

Определение кармического статуса фиктивных планет

1. ЛУННЫЕ УЗЛЫ		
№ п/п	Характеристики узлов	Кол во баллов
1.	Узел в соединении с планетой	+3
	Узел в соединении со светилом	+4
2.	Планета в одном знаке с Узлом, но нет соединения	+2
	Светило в одном знаке с Узлом, но нет соединения	+3
3.	За каждый мажорный аспект с Узлом	+2
4.	За каждый минорный аспект с Узлом	+1
5.	За каждое участие в мажорной конфигурации аспектов	+2
6.	За каждое участие в минорной конфигурации аспектов	+1
7.	Сопоставление стихий, в которых находятся Узлы: если одна стихия сильнее в 1,5 раза то Узел	+2
	если стихии приблизительно равны, то Узел	0
8.	Сопоставление верхней и нижней полусферы: Узел в доминирующей полусфере	+1
	2. ЧЕРНАЯ ЛУНА И БЕЛАЯ ЛУНА	
1.	За соединение с планетой	+3
	За соединение со светилом	+4
2.	Планета в одном знаке	+2
	Светило в одном знаке	+3
3.	За каждый мажорный аспект	+2
4.	За каждый минорный аспект	+1
5.	За мажорную конфигурацию	+2
6.	За минорную конфигурацию	+1
7.	Если в сильной стихии	+1
8.	Если в сильном кресте	+1
9.	Если в сильной зоне	+1
10.	В знаке экзальтации	+1

Приложение 2

События	Дома
1. Зачатие и рождение ребенка	ГУ, V, VIII
2. Поступление в институт	IX, X
3. Бракосочетание	V, VII, X еще III, VIII
4. Развод	V, VII, X, XI еще VIII, III
5. Поступление на работу	И, VI, X еще III, VIII
6. Увольнение с работы	I, И, X, XI еще III, VIII
7. Переход на другую работу	VI, XI еще III
8. Переезд в другой город или страну	IV, IX еще VIII
9. Получение наследства от отца (тещи, свекрови), если недвижимость, то еще	IV, VIII, XI, II, V VII
10. Получение наследства от матери (тестя, свекра) если недвижимость, то еще	IV, X, VIII, XI, II V
11. Болезнь	VI, VIII, XII
12. Несчастный случай или травма с возможной госпитализацией	I, XII
13. Несчастный случай с опасностью для жизни	I, XII, VIII
14. Жилищный обмен	III, IV, X
15. Смерть отца (тещи, свекрови)	I, IV, VIII, XI д/жен. I, X, VIII, XI д/муж.
16. Смерть матери (тестя, свекра)	I, X, VIII, XI, V д/жен. I, IV, VIII, XI, V д/муж.
17. Смерть партнера по браку	И, VIII, IV или VII д/жен. II, VIII, I или X д/муж.
18. Смерть брата или сестры	III, XII, IV или X
19. Смерть ребенка	V, VIII, X или I, VI

События считаются согласованными с картой рождения, если активизированы указанные дома (или большинство из них).

Карта рождения считается отректифицированной, если все события (или почти все) хорошо согласуются.

Страны и города

ОВЕН:	Германия, Пруссия, Дания, Польша, Берлин, Краков, Марсель, Неаполь, Верона, Англия, Ирландия. Древние - Спарта, американские индейцы.
ТЕЛЕЦ:	Швейцария, Болгария, Украина, Молдавия, Белоруссия, Бельгия, Кипр, Парма, Палермо, Цюрих, Дейпшиг.
БЛИЗНЕЦЫ:	США, Голландия, Греция, Северная Африка, Палестина, Саксония, Сан-Франциско, Северный Кавказ. Древние - Финикия, Древняя Греция.
РАК:	Индия, Непал, Средняя Азия, Новая Зеландия, Алжир, Шотландия, Тунис, Стамбул, Венеция, Стокгольм, Прибалтика. Древняя Сирия.
ЛЕВ:	Королевская Франция, Римская Империя, Испания, Богемия, Чехословакия, Италия, Калифорния, Чикаго, Рим, Бомбей. Древняя Персия.
ДЕВА:	Япония, Турция, Хорватия, Бразилия, Вирджиния, Багдад, Париж, Тулуза, Рига, Базель.
ВЕСЫ:	Китай, Австрия, Аргентина, Бирма, Индокитай, Тибет, Мексика, Ирак, Пакистан, Австро-Венгерская Империя.
СКОРПИОН:	Арабский мир, Афганистан, Азербайджан, Ливия, Марокко, Алжир, Сицилия, Иран, Сирия.
СТРЕЛЕЦ:	Республиканская Франция, Грузия, Югославия, Венгрия, Австрия, Будапешт, Тоскана, Кельи, Торонто, Тоledo.
КОЗЕРОГ:	Албания, Исландия, Тибет, Варшава, Москва, Британская Индия, Фракия, Греция.
ВОДОЛЕЙ:	Россия, Канада, Швеция, Латвия, Аргентина, Эфиопия, Гамбург, Бремен, города-государства Древней Греции, Тартария.
РЫБЫ:	Португалия, Корея, Цейлон, Финляндия, Израиль, Сахара, Стамбул, Индонезия, Византия, Вавилон.

Расчет доминирующего начала ядра

Таблица 1

Плa- не- ты	Зоны			Стихии				Кресты			Квaдранты				Полусферы				
	1	2	3	△	▽	▴	▾	□	■	▣	1	2	3	4	Нж	Вр	Зп	Вс	
балл																			

Стихии

- огонь
- земля
- воздух
- вода

Кресты

- кардинальный
- фиксированный
- подвижный

Анализ доминирующего начала

Факторы	Начало	Уровни	Доминирующее начало
Зоны	Лн	1. творчества	
	Инь	2. стабильности	
	Дэн	3. трансформации	
Стихии	Ян	огонь	
		воздух	
	Инь	земля	
		вода	
Кресты	Ян	кардинальный	
	Инь	фиксированный	
	Дэн	подвижный	
Квадранты	Ян	1-й: огонь	
		3-й: воздух	
	Инь	2-й: вода	
		4-й: земля	
Полусферы	Ян	верхняя	
	Инь	нижняя	
	Ян	восточная	
	Инь	западная	

Кармический статус планет

Таблица 3

№ п/п		O	☽	♃	♅	♁	♂	♄	♆	♁	♃	♅	♁	♃	♅	
1.	Обитель (изгнание)															
2.	Экзальтация (падение)															
3	Планета в своей стихии															
4	Планета в своем кресте															
5.	Планета в своей зоне															
6	Планета в выделенной стихии															
7.	Планета в выделенном кресте															
8	Планета в выделенной зоне															
9.	Планета в выделенном квадранте															
10	Верхняя/ нижняя полусфера															
11	Западная/ восточная полусфера															
12.	Доминиру- ющее начало															
	Кармичес- кий балл															

Итого: {±} _____ = +

G _____ =

Абсолютный балл космограммы: _____

Кармический статус фиктивных планет

ЛУННЫЕ УЗЛЫ			
№ пи		Раху	Кету
1.	Соединение с планетой (светилом)		
2.	Планета в одном знаке с Узлом		
3.	Мажорные аспекты с Узлом		
•t	Минорные аспекты с Узлом		
5.	Мажорные конфигурации		
G.	Минорные конфигурации		
7.	Сопоставление стихий		
e.	Верхняя (нижняя) полусфера		
	Кармический балл		

Таблица 5

ЧЕРНАЯ И БЕЛАЯ ЛУНА			
N. ш		Черная Луна	Белая Луна
1.	Соединение с планетой (светилом)		
2.	Планета в одном знаке		
3.	Мажорные аспекты		
4.	Минорные аспекты		
5.	Мажорные конфигурации		
6.	Минорные конфигурации		
7.	Если в сильной стихии		
В.	Если в сильной зоне		
И.	Если в сильном кресте		
l(l.	В знаке экзальтации		
	Кармический балл		

ЛИТЕРАТУРА

1. Антонова Т.Ф. Оккультные законы эволюции. - Н., 1992.
2. Асгрогор. Душа и Карма. - М., Скрин, 1998.
3. Безант Анни. Древняя мудрость. - Н., Наука, 1994.
4. Блаватская Е.П. Тайная Доктрина. Т. 1, 2,- Ленинград, 1991.
5. Вронский С. Астрология в выборе профессии. - М., Берегиня, 1993.
6. Гаррисон Омар В. Медицинская астрология. Спб, "Интерэксперт", 1991.
7. Гендель Макс. Космогоническая концепция. - Спб., Комплект, 1994.
8. Глоба Г.П. Анализ и синтез космограммы. - М., 1992.
9. Джордж Ллевеллин. Астрология от А до Я. - К., София, 1993.
10. Кеффер Ян. Практическая астрология. - М., Римэкс, 1992.
11. Лунные узлы. Неподвижные звезды. Сборник статей. - М., ЦАИ, 1997.
12. Максимов П. Краткий курс научной астрологии. М., 1997.
13. Назарова Л. Медицинская астрология. - Д., Сталкер, 1996.
14. Назарова Л. Кармическая астрология. - Д., Сталкер, 1996.
15. Назарова Л. Изначальная суть космограммы. - М., Велигор, 1999.
16. Обье Катрин. Астрологический словарь. - М., Крон-пресс, 1996.
17. Письма Махатм. Самара, 1993.
18. Романова Т. Черная Луна. Сб. "Астрология. Век XX" - М., Имидж, 1991.
19. Тихомиров А. Трактаты. -- В., Модэк, 1993.
20. Хубер Бруно. Астрологический психосинтез. - М., Урания, 1993.
21. Шестопалов С.В. Предсказательная астрология. Спб., Астроакадемия, 1996.
22. Шульман Мартин. Кармическая астрология, т. 1, 2. М., ЦАИ, 1997.

СОДЕРЖАНИЕ

От автора	3
Введение	b
Глава 1. Информация для начинающего астролога	8
1.1. О профессии астролога	8
1.2. Памятка начинающему астрологу	21
1.3. Некоторые оккультные представления	25
1.3.1. Эволюция человечества	25
1.3.2. Оккультные представления о мирах нашей вселенной	30
1.3.3. Структура человеческой сущности	32
1.3.4. Оккультные и медицинские представления о психических заболеваниях человека	35
Глава 2. Толкование гороскопа рождения. Кармические проблемы	3У
2.1. Карма и инкарнация	39
2.2. План исследования кармических проблем	40
2.3. Первичная информация космограммы: тип космограммы, вид космограммы	41
Глава 3. Анализ космограммы	53
3.1. Ядро космограммы	53
3.2. Зоны	54
3.3. Стихии	55
3.4. Кресты	56
3.5. Квадранты	57
3.6. Полусферы	59
3.7. Порядок работы по анализу космограммы	60
Глава 4. Лунные узлы	65
4.1. Основные представления о Лунных Узлах	65
4.2. Значения Лунных Узлов в знаках Зодиака	68
4.3. Значения Лунных Узлов в домах гороскопа	73
4.4. Соединение Лунных Узлов с планетами	77
Глава 5. Чёрная и Белая Луна	83
5.1. Основные представления о Чёрной и Белой Луне	83
5.1.1. Астрологический аспект	83
5.1.2. Астральные аспекты	85
5.1.3. Подсознание	86
5.1.4. Психологический аспект	87
5.1.5. Эмоциональный аспект	88
5.1.6. Творческий аспект	89
5.1.7. Нравственные принципы	89
5.1.8. Отношение к религии	89
5.1.9. Кармический аспект	90
5.1.10. Уровни проявления Лун в жизни человека	90
5.2. Чёрная Луна в знаках Зодиака	91
5.3. Чёрная Луна в домах гороскопа	96

5.4. Белая Луна в знаках Зодиака	90
5.5. Белая Луна в домах гороскопа.	101
5.6. Соединения Черной и Белой Луны с Лунными узлами и планетами	105
Глава 6. Ретроградные планеты	114
6.1 Основные представления о ретроградных планетах	11П
6.2 Ретроградный Меркурий	117
6.2.1 Ретроградный Меркурий в Домах	ПН
6.3 Ретроградная Венера	119
6.3.1 Ретроградная Венера в Домах	120
6.4 Ретроградный Марс	122
6.4.1 Ретроградный Марс в Домах	123
6.5 Ретроградный Юпитер	124
6.5.1 Ретроградный Юпитер в Домах	125
6.6 Ретроградный Сатурн.	127
6.6.1 Ретроградный Сатурн в знаках Зодиака	128
6.6.2 Ретроградный Сатурн в Домах	130
6.7 Ретроградные Высшие планеты	132
6.7.1 Ретроградный Уран	132
6.7.2 Ретроградный Нептун.	133
6.7.3 Ретроградный Плутон.	133
Глава 7. Ректификация гороскопа.	135
7.1 Обзор основных методов ректификации.	135
7.2 Метод ректификации гороскопа по первому браку.	140
7.3. Определение Восходящего знака по внешности.	146
Глава 8. Цепочки планет по управлению?.	156
Глава 9. "О Земных воплощениях" (версия).	163
Приложения.	173
Литература.	180